

ZARZĄD KOMUNALNYCH
ZASOBÓW LOKALOWYCH SP. Z O.O.
ul. Matejki 57
tel. (0-61) 869 48 00 fax: 869 48 09

SPECYFIKACJA ISTOTNYCH WARUNKÓW ZAMÓWIENIA

1. Zamawiający:

ZARZĄD KOMUNALNYCH ZASOBÓW LOKALOWYCH sp. z o.o.

ul. Matejki 57, 60 - 770 Poznań.

Tel. 869 48 00 fax. 869 48 09

e-mail: obsluga.klienta@zkzl.poznan.pl

www.zkzl.poznan.pl

2. Tryb zamówienia: przetarg nieograniczony

Podstawa prawna: art. 39 Ustawy Prawo zamówień publicznych z dnia 29 stycznia 2004r.
(tekst jedn. Dz. U. z 2019 r. poz. 1843), zwana dalej Ustawą.

3. Opis przedmiotu zamówienia: [CPV: 39130000-2, 39151300-8]

Dostawa i montaż mebli biurowych na rzecz Zarządu Komunalnych Zasobów Lokalowych sp. z o.o., wg specyfikacji technicznej określonej w **załączniku nr 3** do niniejszej SIWZ, w podziale na 2 części:

CZĘŚĆ PIERWSZA		
nr poz. z załącznika nr 3 do SIWZ	nazwa mebla	ilość
1	biurko prostokątne 140 x 70 cm	8 szt.
2	blenda biurka - 120 cm	8 szt.
3	biurko prostokątne 160 x 80 cm	2 szt.
4	blenda biurka - 140 cm	2 szt.
5	przystawka do biurka 60 x 80 cm	2 szt.
6	kontener biurkowy	10 szt.
7	szafa aktowa 189 cm	8 szt.

8	nadstawka	9 szt.
9	szafa ubraniowa 189 cm	1 szt.
10	szafka niska	3 szt.
11	stolik ramowy 80x80 cm	1 szt.
12	stolik ramowy 60x80 cm	0 szt.
13	krzesło obrotowe	10 szt.
14	krzesło konferencyjne	4 szt.
15	krzesło socjalne	0 szt.
16	stolik/ława 55 x 55 cm	2 szt.
17	sofa 2-osobowa	1 szt.
18	fotel	2 szt.

CZĘŚĆ DRUGA		
nr poz. z załącznika nr 3 do SIWZ	nazwa mebla	ilość

1	biurko prostokątne 140 x 70 cm	44 szt.
2	blenda biurka - 120 cm	44 szt.
3	biurko prostokątne 160 x 80 cm	4 szt.
4	blenda biurka - 140 cm	4 szt.
5	przystawka do biurka 60 x 80 cm	4 szt.
6	kontener biurkowy	48 szt.
7	szafa aktowa 189 cm	70 szt.
8	nadstawka	68 szt.
9	szafa ubraniowa 189 cm	2 szt.
10	szafka niska	20 szt.
11	stolik ramowy 80x80 cm	4 szt.
12	stolik ramowy 60x80 cm	5 szt.
13	krzesło obrotowe	48 szt.
14	krzesło konferencyjne	25 szt.
15	krzesło socjalne	6 szt.
16	stolik/ława 55 x 55 cm	2 szt.
17	sofa 2-osobowa	1 szt.
18	fotel	2 szt.

- 3.1 Zamawiający zastrzega, że wskazane w pkt 3 oraz w **załączniku nr 4** do niniejszej SIWZ ilości mebli, **są wielkościami maksymalnymi i stanowią element niezbędny, którego celem jest porównanie ofert i wybór oferty najkorzystniejszej.**
Zamawiający **zastrzega sobie prawo do zmniejszenia zakresu ilościowego zamówienia po wyborze oferty najkorzystniejszej.** Przedmiotowe zmniejszenie zakresu zamówienia nie może przekroczyć 15% wartości najkorzystniejszej oferty.
- 3.2 Określając przedmiot zamówienia poprzez ewentualne wskazanie nazw handlowych, Zamawiający dopuszcza jednocześnie wszelkie ich odpowiedniki rynkowe, **nie gorsze niż wskazane** w opisie przedmiotu zamówienia. Parametry, wskazanego przez Zamawiającego standardu, przedstawiają warunki techniczne, eksploatacyjne, użytkowe i funkcjonalne, natomiast wskazana marka lub nazwa handlowa **określa klasę produktu, a nie konkretnego producenta.** W przypadku zaproponowania przez Wykonawcę w ofercie produktów równoważnych informujemy, że w trakcie badania i oceny ofert Zamawiający może żądać dostarczenia próbek tych produktów w celu badania ich równoważności. Zamawiający zaznacza, że ocena równoważności przedmiotowych próbek będzie przeprowadzona przez niezależną instytucję, która wykonuje tego typu analizy. W związku z tym, iż ciężar udowodnienia równoważności zaoferowanego produktu spoczywa na Wykonawcy, badanie równoważności przez uprawnioną instytucję odbędzie się na koszt Wykonawcy. Dodatkowo Zamawiający wymaga aby Wykonawca oferujący meble równoważne dysponował polskojęzycznymi kartami technicznymi tychże mebli. Powyższe działania mają ustrzec Zamawiającego przed zaoferowaniem mebli nieodpowiadających parametrami produktom wskazanym w **załączniku nr 3** do niniejszej SIWZ.
- 3.3 Meble stanowiące przedmiot zamówienia muszą być produkowane seryjnie i mieć charakter systemowy tzn. umożliwiający zestawianie mebli ze sobą w różnych konfiguracjach i pozwalający na rozbudowę systemu o kolejne meble.
(Wymóg określony powyżej nie dotyczy mebli określonych w **poz. 2 i 4 załącznika nr 3** do niniejszej SIWZ).
- 3.4 W związku z treścią kryterium wyboru oferty najkorzystniejszej, określonym w pkt 25.2 niniejszej SIWZ, Zamawiający **przewiduje prezentację zaoferowanych** przez Wykonawców mebli.

4. Warunki realizacji przedmiotu zamówienia

4.1 Dostawa i montaż mebli stanowiących przedmiot zamówienia będzie miał miejsce:

4.1.1 dla **części pierwszej zamówienia**, w pomieszczeniach biurowych Zarządu Komunalnych Zasobów Lokalowych sp. z o.o., usytuowanych w Poznaniu przy **ul. Ognik 20A (parter)**, w miejscach wskazanych przez Zamawiającego,

4.1.2 dla **części drugiej zamówienia**, w pomieszczeniach magazynowych Zarządu Komunalnych Zasobów Lokalowych sp. z o.o., usytuowanych w **Poznaniu**, w miejscach wskazanych przez Zamawiającego.

4.2 Meble stanowiące przedmiot zamówienia muszą być fabrycznie nowe, tzn. nieużywane przed dniem dostawy oraz niepokazywane na konferencjach i imprezach targowych, ani używane w podobny sposób.

4.3 Na etapie realizacji zamówienia Zamawiający zastrzega sobie prawo do weryfikacji dostarczanych mebli i w przypadku stwierdzenia niezgodności z przedmiotem zamówienia do wstrzymania dostawy i montażu oraz do nakazania natychmiastowej wymiany na koszt i odpowiedzialność Wykonawcy.

4.4 Montaż mebli polegał będzie na ich ustawieniu w miejsca wskazane przez Zamawiającego. Montaż mebli w swoim zakresie obejmował będzie również:

4.4.1 dla części pierwszej zamówienia

- skręcenie i poziomowanie wszystkich biurek, stolików i szaf,
- montażu blend maskujących do biurek,
- nałożenie nadstawek szaf na szafy wraz z ich kotwieniem do ścian, a w przypadku szaf ustawionych tylnymi ścianami „do siebie” kotwieniu ich pomiędzy sobą,
- montażu krzeseł obrotowych,

4.4.2 dla części drugiej zamówienia

- skręcenie i poziomowanie wszystkich biurek, stolików i szaf,
- montażu blend maskujących do biurek,
- montażu krzeseł obrotowych,

4.5 W celu realizacji przedmiotu zamówienia Zamawiający udostępni Wykonawcy miejsce parkingowe dla samochodu dostawczego.

4.6 W związku z realizacją przedmiotu zamówienia Wykonawca odpowiada za utrzymanie ładu i porządku w miejscu montażu mebli oraz zobowiązany jest do usuwania wszelkich

śmieci, opakowań i innych pozostałości po zużytych przez Wykonawcę materiałach. W przypadku zaniechania, czynności porządkowe zostaną wykonane przez Zamawiającego na koszt Wykonawcy.

4.7 Z zachowaniem **określonego w pkt. 14 SIWZ terminu** wykonania obu części zamówienia, dostawa i montaż mebli nastąpi **w dniu i w godzinach uzgodnionych z Zamawiającym.**

5. Wykonawcy nie przysługuje prawo do roszczeń z tytułu błędnego skalkulowania ceny lub pominięcia elementów niezbędnych do wykonania przedmiotu zamówienia.

6. Zamawiający nie ponosi odpowiedzialności za szkody wyrządzone przez Wykonawcę podczas wykonywania przedmiotu zamówienia.

7. Podwykonawstwo:

7.1 Zamawiający żąda wskazania przez Wykonawcę części zamówienia, które zamierza powierzyć Podwykonawcom i podania przez Wykonawcę firm Podwykonawców. Jeżeli zmiana albo rezygnacja z Podwykonawcy dotyczy podmiotu, na którego zasoby Wykonawca powoływał się, na zasadach określonych w art. 22a ust. 1 Ustawy, w celu wykazania spełniania warunków udziału w postępowaniu, Wykonawca jest obowiązany wykazać Zamawiającemu, iż proponowany inny Podwykonawca lub Wykonawca samodzielnie spełnia je w stopniu nie mniejszym niż Podwykonawca, na którego zasoby Wykonawca powoływał się w trakcie postępowania o udzielenie zamówienia.

7.2 Jeżeli powierzenie Podwykonawcy wykonania części zamówienia następuje w trakcie jego realizacji, Wykonawca na żądanie Zamawiającego przedstawia oświadczenia lub dokumenty potwierdzające brak podstaw wykluczenia wobec tego Podwykonawcy.

7.3 Jeżeli Zamawiający stwierdzi, że wobec danego Podwykonawcy zachodzą podstawy do wykluczenia, Wykonawca zobowiązany jest zastąpić tego Podwykonawcę lub zrezygnować z powierzenia wykonania części zamówienia Podwykonawcy.

7.4 Powierzenie wykonania części zamówienia podwykonawcom nie zwalnia Wykonawcy od odpowiedzialności za należyte wykonanie zamówienia.

8. Zamawiający dopuszcza możliwość składania ofert częściowych na części zamówienia wskazane w pkt 3 niniejszej SIWZ.

9. Zamawiający nie dopuszcza możliwości składania ofert wariantowych w stosunku do wymagań zawartych w niniejszej SIWZ.

10. Zamawiający nie przewiduje zwrotu kosztów udziału w postępowaniu.



11. Zamawiający nie przewiduje udzielenia zamówień, o których mowa w art. 67 ust. 1 pkt. 7 Ustawy.
12. Zamawiający nie przewiduje zawarcia umowy ramowej.
13. Zamawiający nie przeprowadzi aukcji elektronicznej.
14. Termin wykonania obu części zamówienia:

Dostawa i montaż w terminie: **maksymalnie 6 tygodni** od dnia udzielenia zamówienia.

Zmiana terminu wykonania zamówienia może nastąpić jedynie z przyczyn innych niż zawinione przez Wykonawcę tj.:

Zamawiający **zastrzega**, że wyszczególniony powyżej termin **może zostać przez Zamawiającego jednostronnie wydłużony**, jednakże nie dłużej niż do 21 dni. W takiej sytuacji Zamawiający będzie zobowiązany umownie do poinformowania Wykonawcy o terminie przesunięcia dostawy i montażu, najpóźniej na 7 dni przed dniem rozpoczynającym termin dostawy określony powyżej.

W sytuacji, o której mowa powyżej Wykonawca zobowiązany jest do przechowania mebli na własny koszt.

15. Warunki udziału w postępowaniu oraz opis sposobu dokonania oceny spełnienia tych warunków.

15.1 O udzielenie zamówienia mogą się ubiegać Wykonawcy, którzy nie podlegają wykluczeniu z postępowania o udzielenie zamówienia publicznego na podstawie art. 24 ust. 1 i 24 ust. 5 Ustawy Pzp oraz spełniają warunki określone w art. 22; art. 22a; art. 22b oraz art.22d Ustawy dotyczące:

15.1.1 posiadania kompetencji lub uprawnień do prowadzenia działalności zawodowej o ile wynika to z odrębnych przepisów

- **Zamawiający nie wyznacza szczegółowego warunku w tym zakresie**

15.1.2 sytuacji ekonomicznej i finansowej

- **Zamawiający nie wyznacza szczegółowego warunku w tym zakresie**

15.1.3 zdolności technicznej i zawodowej

- **Zamawiający wymaga** aby Wykonawca wykazał, że w ciągu ostatnich 3 lat od dnia wszczęcia postępowania, wykonał, a w przypadku świadczeń okresowych lub ciągłych również wykonuje **przynajmniej dwie** dostawy (odrębne umowy) tożsame z przedmiotem zamówienia, o wartości nie mniejszej niż:

– dla części pierwszej zamówienia - 30 000,00 zł netto każda,
– dla części drugiej zamówienia - 100 000,00 zł netto każda,
a jeżeli okres prowadzenia działalności jest krótszy od podanego powyżej – to
w tym okresie.

- 15.2** Zamawiający nie wprowadza zastrzeżenia, o którym mowa w art. 22 ust. 2 Ustawy.
- 15.3** Zamawiający przewiduje wykluczenie wykonawców na podstawie art. 24 ust. 5 pkt. 1 Ustawy.
- 15.4** Wykonawca może w celu potwierdzenia spełniania warunków udziału w postępowaniu polegać na zdolnościach technicznych lub zawodowych lub sytuacji finansowej lub ekonomicznej innych podmiotów, niezależnie od charakteru prawnego łączących go z nimi stosunków.
- 15.4.1** Wykonawca w takiej sytuacji zobowiązany jest udowodnić Zamawiającemu, że realizując zamówienie będzie dysponował niezbędnymi zasobami tych podmiotów, w szczególności przedstawiając zobowiązanie tych podmiotów do oddania mu do dyspozycji niezbędnych zasobów na potrzeby realizacji zamówienia. Zobowiązanie winno wyrażać w sposób wyraźny i jednoznaczny wolę udzielenia Wykonawcy odpowiedniego zasobu – wskazać jego rodzaj i czas udzielenia oraz wyraźne nawiązanie do uczestnictwa tego podmiotu w wykonaniu zamówienia.
- 15.4.2** Zamawiający będzie ocenił czy udostępnione Wykonawcy przez inne podmioty zdolności techniczne lub zawodowe lub ich sytuacja finansowa lub ekonomiczna, pozwalają na wykazanie przez Wykonawcę spełnienia warunków udziału w postępowaniu oraz zbada czy nie zachodzą wobec tego podmiotu podstawy wykluczenia, o których mowa w art. 24 ust. 1 pkt. 13-22 oraz art. 24 ust. 5 pkt. 1 Ustawy.
- 15.4.3** W odniesieniu do warunków dotyczących wykształcenia, kwalifikacji zawodowych lub doświadczenia Wykonawcy mogą polegać na zdolnościach innych podmiotów, jeżeli podmioty te realizują roboty budowlane lub usługi, do realizacji których te zdolności są wymagane.
- 15.4.4** Wykonawca, który polega na sytuacji finansowej lub ekonomicznej innych podmiotów, odpowiada solidarnie z podmiotem, który zobowiązał się do udostępnienia zasobów za szkodę poniesioną przez Zamawiającego



powstała w skutek niedostępności tych zasobów, chyba że za niedostępność zasobów nie ponosi winy.

15.4.5 Jeżeli zdolność techniczna lub zawodowa lub sytuacja ekonomiczna lub finansowa podmiotu, o którym mowa w ust. 1 nie potwierdzają spełniania przez Wykonawcę warunku udziału w postępowaniu lub zachodzą wobec tych podmiotów podstawy do wykluczenia, Zamawiający żąda aby Wykonawca w terminie określonym przez Zamawiającego:

- a) zastąpił ten podmiot innym podmiotem lub podmiotami,
- b) zobowiązał się do osobistego wykonania odpowiedniej części zamówienia jeżeli wykaże zdolności techniczne lub zawodowe lub sytuację finansową lub ekonomiczną.

15.5 W celu potwierdzenia, że oferowana dostawa odpowiada wymaganiom określonym w specyfikacji technicznej określonej w **załączniku nr 3** niniejszej SIWZ, Zamawiający żąda przedstawienie kart technicznych mebli oraz certyfikatów i atestów wydanych przez jednostkę oceniającą, jako środka dowodowego potwierdzającego zgodność oferty z wymaganiami określonymi w **załączniku nr 3**.

15.6 Sposób oceny warunków udziału w postępowaniu.

Ocena spełniania warunków udziału w postępowaniu odbywać się będzie w dwóch etapach:

Etap I:

Ocena wstępna, której poddani zostaną wszyscy Wykonawcy, którzy złożą ofertę, będzie dokonana w oparciu o informacje zawarte w dokumentach i oświadczeniach wskazanych w pkt.

16.1 - 16.4, złożonych przez Wykonawcę z ofertą. Ocena stanowić będzie potwierdzenie, że Wykonawca nie podlega wykluczeniu oraz spełnia warunki udziału w postępowaniu.

Etap II:

Zamawiający przed udzieleniem zamówienia może wezwać Wykonawcę, którego oferta została najwyżej oceniona, do złożenia w wyznaczonym terminie, nie krótszym niż 5 dni, aktualnych na dzień złożenia oświadczeń lub dokumentów potwierdzających spełnianie warunków udziału w postępowaniu.

16. Wykaz oświadczeń lub dokumentów potwierdzających spełnienie warunków udziału w postępowaniu oraz braku podstaw do wykluczenia:

16.1 Wypełniony i podpisany *Formularz ofertowy* - **załącznik nr 1** do SIWZ.

Wraz z *Formularzem ofertowym* należy złożyć Pełnomocnictwo w przypadku, gdy oferta jest składana w imieniu Wykonawcy przez osobę, której umocowanie nie wynika z innych dokumentów załączonych do oferty oraz oryginał dowodu wniesienia wadium jeżeli zostało ono wniesione w formie innej niż forma pieniężna.

16.2 Wypełniony i podpisany *Formularz cenowy* - **załącznik nr 2** do SIWZ.

ETAP I (dokumenty składane wraz z ofertą)

16.3 Oświadczenie o spełnianiu warunków udziału w postępowaniu **załącznik nr 5 do SIWZ,**

16.4 Oświadczenie o braku podstaw do wykluczenia – **załącznik nr 6 do SIWZ,**

**DOKUMENTY SKŁADANE PO OTWARCIU OFERT
w odpowiedzi na publikację informacji z otwarcia ofert:**

Na podstawie art. 24 ust. 11 Pzp, każdy Wykonawca, w terminie **3 dni** od dnia zamieszczenia na stronie internetowej informacji z otwarcia ofert, przekazuje Zamawiającemu oświadczenie o przynależności (**załącznik nr 8 do SIWZ**) lub braku przynależności do tej samej grupy kapitałowej (**załącznik nr 9 do SIWZ**). Wraz ze złożeniem oświadczenia, Wykonawca może przedstawić dowody, że powiązania z innym Wykonawcą nie prowadzą do zakłócenia konkurencji w postępowaniu o udzielenie zamówienia.

ETAP II (dokumenty i oświadczenia składane na wezwanie Zamawiającego)

16.5 Wykaz wykonanych dostaw, a w przypadku świadczeń okresowych lub ciągłych również wykonywanych dostaw w okresie ostatnich 3 lat przed upływem terminu składania ofert, a jeżeli okres prowadzenia działalności jest krótszy – w tym okresie, z podaniem ich wartości, przedmiotu, dat wykonania i podmiotów na rzecz których dostawy zostały wykonane oraz dowody, że dostawy te zostały wykonane lub są wykonywane należycie – **załącznik nr 7 do SIWZ.**



16.6 Oświadczenie Wykonawcy o braku orzeczenia wobec niego tytułem środka zapobiegawczego zakazu ubiegania się o zamówienie publiczne - **załącznik nr 10 do SIWZ**.

16.7 **Karty techniczne** wszystkich mebli określonych w **załączniku nr 3 do SIWZ**, **z wyłączeniem** blendy określonej w **poz. 2 i 4** tego załącznika.

Karta techniczna mebla to minimum jedna osobna karta, która musi zawierać nazwę mebla lub nazwę użytego systemu meblowego, nazwę producenta mebla, rysunek lub zdjęcie proponowanego mebla (rozmiar zdjęcia pozwalający dostrzec szczegóły – optymalnie rozmiar zdjęcia A5), wymiary oraz szczegóły techniczne mebla pozwalające zweryfikować czy proponowany mebel spełnia wymagania określone przez Zamawiającego w specyfikacji technicznej określonej w **załączniku nr 3** do niniejszej SIWZ. Na podstawie *Kart technicznych mebli* Zamawiający stwierdzi zgodność oferowanych modeli z opisem przedmiotu zamówienia.

16.8 Atesty i certyfikaty:

16.8.1 dla mebli określonych w **poz. 6; 7; 8; 9 i 10 załącznika nr 3 do SIWZ** – Certyfikat / Atest potwierdzający, w zakresie wymagań bezpieczeństwa, zgodność z normą **PN-EN 14073-2** oraz *Atest higieniczny* w zakresie użytkowania w pomieszczeniach biurowych,

16.8.2 dla mebli określonych w **poz. 1; 3; 11 i 12 załącznika nr 3 do SIWZ** – Certyfikat / Atest potwierdzający, w zakresie mechanicznych wymagań bezpieczeństwa, zgodność z normą **PN-EN 527-2**; *Protokół Oceny Ergonomicznej* zgodnie z Rozporządzeniem Ministra Pracy i Polityki Społecznej z dn. 1 grudnia 1998 r. (Dz.U. z 1998 Nr 148, poz. 973) oraz *Atest higieniczny* w zakresie użytkowania w pomieszczeniach biurowych,

16.8.3 dla mebli określonych w **poz. 13 załącznika nr 3 do SIWZ** – Certyfikat/ Atest potwierdzający, w zakresie wytrzymałości, trwałości i stateczności, zgodność z normą: **PN-EN 1335 i PN-EN 1022**. Dodatkowo Atest potwierdzający wytrzymałość na ścieranie tkaniny obciowej krzesła na poziomie min. 160 000 cykli w skali Martindalea; Atest potwierdzający trudnopalność tkaniny obciowej krzesła „papieros, zapalka” oraz *Protokół Oceny Ergonomicznej* zgodnie z Rozporządzeniem Ministra Pracy i Polityki Społecznej z dn. 1 grudnia 1998 r. (Dz.U. z 1998 Nr 148, poz. 973),

- 16.8.4** dla mebli określonych w **poz. 14 załącznika nr 3 do SIWZ** – Certyfikat/ Atest potwierdzający, w zakresie stateczności i wytrzymałości łączników, zgodność z normą **PN-EN 1022 i PN-EN 14703**,
- 16.8.5** dla mebli określonych w **poz. 15 załącznika nr 3 do SIWZ** – Certyfikat/ Atest potwierdzający, w zakresie wytrzymałości, trwałości i stateczności, zgodność z normą: **PN-EN 1022, PN-EN 1728, PN-EN 15373-2**.
- 16.8.6** dla mebli określonych w **poz. 17 i 18 załącznika nr 3 do SIWZ** – Atest potwierdzający wytrzymałość na ścieranie tkaniny obiciowej na poziomie min. 160 000 cykli w skali Martindalea oraz Atest potwierdzający trudnopalność tkaniny obiciowej „papieros, zapalka”.
- 16.9** Aktualny odpis z właściwego rejestru lub z centralnej ewidencji i informacji o działalności gospodarczej, jeżeli odrębne przepisy wymagają wpisu do rejestru lub ewidencji, w celu wykazania braku podstaw do wykluczenia w oparciu o art. 24 ust. 5 pkt. 1 ustawy.

Wykonawca nie jest obowiązany do złożenia oświadczeń lub dokumentów, o których mowa w pkt 16 niniejszej SIWZ, jeżeli Zamawiający posiada oświadczenia lub dokumenty dotyczące tego Wykonawcy lub może je uzyskać za pomocą bezpłatnych i ogólnodostępnych baz danych, w szczególności rejestrów publicznych w rozumieniu ustawy z dnia 17 lutego 2005r. o informatyzacji działalności podmiotów realizujących zadania publiczne (Dz. U. z 2014r., poz. 1114 oraz z 2016r., poz. 352). W przypadku, gdy Zamawiający posiada przedmiotowe dokumenty, Wykonawca winien wskazać które to dokumenty i gdzie się znajdują oraz powinien potwierdzić ich aktualność.

W przypadku podmiotów występujących wspólnie wykonawca zobowiązany jest przedłożyć dokumenty określone w pkt. 16.3; 16.4; 16.6 i 16.9 niniejszej SIWZ oraz dokumenty dotyczące przynależności lub jej braku do grupy kapitałowej (załącznik nr 8 lub załącznik nr 9) dla każdego z podmiotów określonych w umowie regulującej współpracę podmiotów.

Dokumenty, o których mowa w pkt. 16.5; 16.8 i 16.9, mogą być przedstawione w formie oryginału lub kserokopii poświadczonej za zgodność z oryginałem. Poświadczenia za zgodność z oryginałem dokonuje odpowiednio Wykonawca, podmiot, na którego zdolnościach lub sytuacji polega Wykonawca, Wykonawcy wspólnie ubiegający

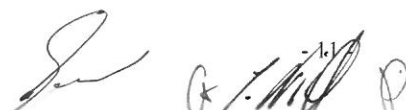

się o udzielenie zamówienia publicznego albo Podwykonawca; w zakresie dokumentów, które każdego z nich dotyczą.

Jeżeli Wykonawca ma siedzibę lub miejsce zamieszkania poza terytorium Rzeczypospolitej Polskiej, zamiast dokumentów określonych w pkt 16.9 przedkłada dokument wystawiony w kraju, w którym ma siedzibę lub miejsce zamieszkania, potwierdzający, że nie otwarto jego likwidacji ani nie ogłoszono upadłości, wystawiony nie wcześniej niż 6 miesięcy przed upływem terminu składania ofert.

Jeżeli w kraju, w którym wykonawca ma siedzibę lub miejsce zamieszkania lub miejsce zamieszkania ma osoba, której dokument dotyczy, nie wydaje się dokumentów, o których mowa w pkt 16.9, zastępuje się je dokumentem zawierającym oświadczenie Wykonawcy ze wskazaniem osoby lub osób do reprezentacji lub oświadczenie osoby, której dokument miał dotyczyć złożone, przed notariuszem lub przed właściwym organem sądowym, administracyjnym albo organem samorządu zawodowego lub gospodarczego właściwym ze względu na siedzibę lub miejsce zamieszkania Wykonawcy lub tej osoby.

Jeżeli Wykonawca, wykazując spełnianie warunków udziału w postępowaniu, o których mowa w pkt. 15.1 niniejszej SIWZ, polega na zasobach innych podmiotów na zasadach określonych w art. 22a Ustawy, a podmioty te będą brały udział w realizacji części zamówienia, Zamawiający żąda od Wykonawcy przedstawienia w odniesieniu do tych podmiotów dokumentów wymienionych w pkt. 16.6 i 16.9 oraz dokumenty dotyczące przynależności lub jej braku do grupy kapitałowej (załącznik nr 8 lub załącznik nr 9 do SIWZ).

17. Sposób porozumiewania się Zamawiającego z Wykonawcami oraz przekazywania oświadczeń lub dokumentów, a także wskazanie osób uprawnionych do porozumiewania się z Wykonawcami:

Zamawiający wymaga, aby porozumiewanie się (wnoszenie oświadczeń woli, dokumentów, pism oraz informacji a w tym środków ochrony prawnej) pomiędzy Wykonawcą, a Zamawiającym odbywało się za pośrednictwem operatora pocztowego, bądź środków komunikacji elektronicznej. Dokumenty i oświadczenia przekazywane za pomocą środków komunikacji elektronicznej winny być potwierdzone pisemnie.

Korespondencja kierowana do Zamawiającego powinna być opatrzona numerem sprawy nadanym dla prowadzonego zamówienia:

Numer sprawy DOA.201.72.2019

Osoby uprawnione do kontaktu z Wykonawcami:

w sprawach merytorycznych – Paweł Grześkowiak,

w sprawach formalnych – Justyna Bittner-Dobak.

Godziny pracy Zamawiającego : poniedziałek od 9⁰⁰ do 17⁰⁰; wtorek – piątek od 7³⁰ do 15³⁰

18. Zamawiający przewiduje wniesienia wadium.

18.1 dla części drugiej zamówienia Wykonawca zobowiązany jest do wniesienia – przed upływem terminu składania ofert – wadium w kwocie 4.000,00 zł (słownie: cztery tysiące zł 00/100).

18.2 Wadium może być wniesione w formach określonych w art. 45 Ustawy.

18.3 Wadium składane w pieniądzu płatne będzie na nieoprocentowane konto Zamawiającego:

(w tytule przelewu proszę wpisać, określony w pkt 17 niniejszej SIWZ, **znak sprawy**)

ING Bank Śląski 07 1050 1520 1000 0023 4950 8511

Prosimy o podanie w ofercie numeru konta na które zostanie zwrócone wadium po rozstrzygnięciu postępowania !

18.4 W przypadku wniesienia wadium w formie innej niż pieniężna – np. w formie gwarancji lub poręczenia – z treści dokumentu winno wynikać bezwarunkowe, nieodwołalne, na pierwsze pisemne żądanie zgłoszone przez Zamawiającego w terminie związania ofertą, zobowiązanie Gwaranta do wypłaty Zamawiającemu pełnej kwoty wadium w okolicznościach określonych w art. 46 ust. 5 Ustawy Prawo zamówień publicznych.

Zamawiający zatrzyma wadium wraz z odsetkami, w przypadkach określonych w art. 46 ust. 4a i 5 Ustawy.

19. Termin związania ofertą.

Składający ofertę pozostaje nią związany przez okres **30 dni**. Bieg terminu rozpoczyna się wraz z upływem terminu składania ofert.

20. Opis sposobu przygotowania oferty:

20.1 Oferta musi być przygotowana w formie pisemnej, w języku polskim, w 1 egzemplarzu, czytelna. Zaleca się, aby oferta była podpisana na każdej z zapisanych stron przez osobę uprawnioną do reprezentowania firmy w obrocie gospodarczym, zgodnie z aktem rejestracyjnym i wymogami ustawowymi. W przypadku reprezentacji firmy przez osobę, której uprawnienia nie wynikają z dokumentów rejestrowych, do oferty musi być załączone upoważnienie dla takiej osoby.

20.2 Wszelkie kserokopie muszą być potwierdzone za zgodność z oryginałem i podpisane przez osobę uprawnioną do reprezentowania firmy w obrocie gospodarczym zgodnie z aktem rejestracyjnym i wymogami ustawowymi. Poświadczenie za zgodność z oryginałem winno być sporządzone w sposób umożliwiający identyfikację podpisu (np. wraz z imienną pieczętką osoby poświadczającej kopię dokumentu za zgodność z oryginałem).

20.3 Poprawki dokonane w ofercie muszą być datowane i parafowane przez osobę uprawnioną do reprezentowania firmy w obrocie gospodarczym zgodnie z aktem rejestracyjnym i wymogami ustawowymi.

20.4 Ofertę należy złożyć w zamkniętej trwale kopercie z dopiskiem:

„Dostawa i montaż mebli biurowych na rzecz Zarządu Komunalnych Zasobów Lokalowych sp. z o.o. (w podziale na 2 części) – nie otwierać przed 04.11.2019 r. godz. 13¹⁵”.

20.5 W celu umożliwienia Zamawiającemu dokonania oceny techniczno-jakościowej oferowanych mebli - według parametrów opisanych w pkt 25.2 niniejszej SIWZ, Wykonawcy składający ofertę zobowiązani są **do zaprezentowania zmontowanych mebli**, po jednym egzemplarzu z **poz. 1; 6 i 7** opisanej w specyfikacji technicznej stanowiącej **załącznik nr 3** do niniejszej SIWZ (tj. biurko, kontener biurkowy i szafa aktowa). Wykonawcy zobowiązani są dostarczyć wymaganą prezentacją meble **do lokalu Zamawiającego usytuowanego w Poznaniu, przy ul. Ognik 20A (pierwsze piętro) do dnia 04.11.2019 r. do godz. 13⁰⁰.**

UWAGA: Konkretną datę przygotowania przez Wykonawcę ekspozycji należy uzgodnić z p. Pawłem Grześkowiakiem, tel. 061 8694 848, 606 813 503.

Meble przeznaczone do prezentacji muszą spełniać wymagania określone w specyfikacji technicznej określonej w **załączniku nr 3** do niniejszej SIWZ.

(Dopuszcza się odstępstwo od podanych w specyfikacji technicznej wymiarów mebli w wielkości do 10% podanych wymiarów. Nie jest wymagane aby ww. meble wykonane były we wskazanej w opisie przedmiotu zamówienia kolorystyce laminatu. Nie jest wymagane także aby wyposażenie biurka w kanał kablowy i przepusty kablowe odpowiadało wymiarom określonym w specyfikacji technicznej.)

Zamawiający wymaga aby dostarczone na prezentacje meble były oznaczone w sposób jednoznacznie wskazujący Wykonawcę, który meble dostarczył.

Po zakończeniu postępowania, Zamawiający zwróci ww. meble Wykonawcom, których oferty nie zostaną wybrane. Meble dostarczone przez Wykonawcę, którego oferta zostanie wybrana jako najkorzystniejsza mogą zostać użyte do zrealizowania zamówienia lub zwrócone na wniosek Wykonawcy po zakończeniu postępowania.

UWAGA: W przypadku gdy Wykonawca nie przygotuje prezentacji, o której mowa w pkt. 20.5 lub przygotuje ją w sposób niezgodny z wymaganiami Zamawiającego, Zamawiający w takiej sytuacji w **Kryterium 2 oceny ofert – Ocena techniczna – estetyka i jakość wykonania** przyzna **0 punktów**.

- 20.6 Zamawiający odrzuci ofertę, jeżeli zachodzą przesłanki określone w art. 89 ust. 1 Ustawy Prawo zamówień publicznych.
- 20.7 Wykonawca może złożyć tylko jedną ofertę. Złożenie większej liczby ofert spowoduje wykluczenie Wykonawcy.
- 20.8 Zaleca się, aby oferta wraz ze wszystkimi załącznikami była trwale spięta.
- 20.9 Każdy Wykonawca ma prawo zwrócić się do Zamawiającego o wyjaśnienie treści SIWZ. Pytania wykonawców mogą być przekazane w sposób określony w pkt 17 niniejszej SIWZ. Zamawiający udzieli odpowiedzi wszystkim zainteresowanym, nie później niż na 2 dni przed upływem terminu składania ofert



pod warunkiem, że wniosek o wyjaśnienie treści SIWZ wpłynął do Zamawiającego nie później niż do końca dnia, w którym upływa połowa wyznaczonego terminu składania ofert. Ponadto Zamawiający zamieści pytania i odpowiedzi na własnej stronie internetowej: www.zkzl.poznan.pl

- 20.10** Zamawiający poprawi w ofercie omyłki zgodnie z art. 87 ust. 2 Ustawy, niezwłocznie zawiadamiając o tym Wykonawcę. Jednocześnie Zamawiający wezwie Wykonawcę do wyrażenia zgody na poprawienie omyłek określonych w art. 87 ust 2 pkt 3, w terminie 3 dni od dnia doręczenia zawiadomienia. Wykonawca winien wyrazić zgodę lub sprzeciwić się na piśmie. Jeżeli Wykonawca nie wyrazi zgody lub wyrazi pisemny sprzeciw na poprawione omyłki wynikające z art. 87 ust. 2 pkt 3 Ustawy, jego oferta zostanie odrzucona na podstawie art. 89 ust. 1 pkt 7 Ustawy.

20.11 Oferta wspólna

20.11.1 W przypadku wspólnego ubiegania się o zamówienie Wykonawcy ustanawiają pełnomocnika do reprezentowania ich w postępowaniu o udzielenie zamówienia publicznego albo reprezentowania w postępowaniu i zawarcia umowy w sprawie zamówienia publicznego.

20.11.2 Konsorcjum jest zobowiązane do łącznego spełnienia takich samych warunków udziału w postępowaniu jak Wykonawcy występujący samodzielnie, tzn. przy ocenie spełniania warunków udziału w postępowaniu Zamawiający będzie brał pod uwagę łączny potencjał techniczny i zawodowy, łączne kwalifikacje oraz łączną sytuację finansową i ekonomiczną.

20.11.3 Jeżeli oferta Wykonawców wspólnie ubiegających się o zamówienie zostanie wybrana, Zamawiający będzie żądał przed zawarciem umowy w sprawie zamówienia publicznego, umowy regulującej współpracę tych podmiotów.

- 20.12** Zamawiający informuje, iż zgodnie z art. 96 ust. 3 Ustawy *Prawo zamówień publicznych* oferty składane w postępowaniu o zamówienie publiczne są jawne i podlegają udostępnieniu od chwili ich otwarcia, z wyjątkiem informacji stanowiących tajemnicę przedsiębiorstwa w rozumieniu przepisów o zwalczaniu nieuczciwej konkurencji, jeżeli Wykonawca, nie później niż w terminie składania ofert lub wniosków o dopuszczenie do udziału w postępowaniu, zastrzegł, że nie mogą być one udostępniane oraz wykazał, iż zastrzeżone informacje stanowią tajemnicę

przedsiębiorstwa. Wykonawca nie może zastrzec informacji, o których mowa w art. 86 ust. 4 Ustawy.

20.13 Stosowne zastrzeżenie Wykonawca winien złożyć na formularzu ofertowym. Zamawiający zaleca, aby informacje zastrzeżone jako tajemnica przedsiębiorstwa były przez Wykonawcę złożone w oddzielnej wewnętrznej kopercie z oznakowaniem „tajemnica przedsiębiorstwa”, lub spięte (zszyte) oddzielnie od pozostałych, jawnych elementów oferty.

21. Termin i miejsce składania i otwarcia ofert:

Oferty należy złożyć do dnia 04.11......2019 r. godz. 13⁰⁰..... w siedzibie Zamawiającego przy ul. Matejki 57 w Punkcie Obsługi Klienta pokój nr 1.

Oferty złożone po terminie będą niezwłocznie zwrócone Wykonawcom bez ich otwierania.

Otwarcie złożonych ofert nastąpi w dniu 04.11......2019r. godz. 13¹⁵..... w siedzibie Zamawiającego - sala konferencyjna na 3 piętrze.

Bezpośrednio przed otwarciem ofert Zamawiający poda kwotę, jaką zamierza przeznaczyć na sfinansowanie zamówienia. W przypadku, gdy cena najkorzystniejszej oferty przewyższy kwotę, jaką Zamawiający może przeznaczyć na sfinansowanie zamówienia, postępowanie może zostać unieważnione.

Otwarcie ofert jest jawne. Na otwarciu ofert podaje się imię i nazwisko, nazwę (firmę) oraz adres (siedzibę) Wykonawcy, którego oferta jest otwierana, a także informacje dotyczące ceny, okresu udzielanej gwarancji.

Następnie odbędzie się poufne rozpatrzenie ofert.

22. Sposób obliczenia ceny.

22.1 Cena podana w formularzu ofertowym stanowiącym **załącznik nr 1** do niniejszej SIWZ stanowi łączną cenę oferty brutto i musi uwzględniać wszystkie koszty i składniki związane z wykonaniem przedmiotu zamówienia oraz warunkami stawianymi przez Zamawiającego, w tym m.in.:

22.1.1 koszty dostawy mebli,

22.1.2 koszty montażu mebli,

22.1.3 podatek VAT wg stawki obowiązującej na dzień terminu otwarcia ofert oraz innych opłat i podatków, a także ewentualnych rabatów i upustów.

- 22.2** Cenę oferty brutto należy podać w polskich złotych. Cenę oferty brutto należy obliczyć przy wykorzystaniu tabel kalkulacji cenowych zawartych w treści formularza cenowego stanowiącego **załącznik nr 2** do niniejszych SIWZ.
- 22.3** Ceny podane w formularzach: ofertowym i cenowym, należy podać z dokładnością do dwóch miejsc po przecinku, przy czym Zamawiający przyjmuje arytmetyczny sposób zaokrąglenia cen, a więc cenę, której trzecie miejsce po przecinku jest mniejsze niż 5 zaokrągla się w dół, a cenę której trzecie miejsce po przecinku jest równe lub większe niż 5 zaokrągla się do pełnego grosza w górę, np.: 0,624 zł zaokrąglamy do 0,62 zł; 0,625 zł zaokrąglamy do 0,63 zł.
- 22.4** Cena musi uwzględniać wszystkie wymagania niniejszej SIWZ oraz obejmować wszelkie koszty, jakie poniesie Wykonawca z tytułu należytej oraz zgodnej z obowiązującymi przepisami realizacji przedmiotu zamówienia i innych czynności niezbędnych do wykonania przedmiotu zamówienia.
- 22.5** **Wyklucza się możliwość roszczeń Wykonawcy z tytułu błędnego skalkulowania ceny lub pominięcia elementów niezbędnych do wykonania umowy.**
- 22.6** **Oferta z rażąco niską ceną**
- 22.6.1** Jeżeli zaoferowana cena lub koszt lub inne części składowe wydają się rażąco niskie w stosunku do przedmiotu zamówienia i budzą wątpliwości Zamawiającego co do możliwości wykonania przedmiotu zamówienia zgodnie z wymaganiami określonymi przez Zamawiającego lub wynikającymi z odrębnych przepisów, Zamawiający zwróci się o udzielenie wyjaśnień, w tym złożenie dowodów dot. wyliczenia ceny lub kosztu, zgodnie z przepisami określonymi w art. 90 ust. 1 Ustawy.
- 22.6.2** Obowiązek wykazania, że oferta nie zawiera rażąco niskiej ceny lub kosztu, spoczywa na Wykonawcy.
- 22.6.3** Zamawiający odrzuci ofertę Wykonawcy, który nie złożył wyjaśnień lub jeżeli dokonana ocena wyjaśnień wraz z dostarczonymi dowodami potwierdza, że oferta zawiera rażąco niską cenę w stosunku do przedmiotu zamówienia
- 23.7** Jeżeli złożono ofertę, której wybór prowadziłby do powstania u Zamawiającego obowiązku podatkowego zgodnie z przepisami o podatku od towarów i usług, Zamawiający w celu oceny takiej oferty dolicza do przedstawionej w niej ceny, podatek od towarów i usług, który miałby obowiązek rozliczyć zgodnie z tymi przepisami.
- 23.8** Wykonawca w *Formularzu cenowym* w kolumnie: „*Nazwa handlowa wyrobu / nr katalogowy (symbol produktu)*” **wskaże nazwę handlową oraz nr katalogowy**

mebli (symbol produktu używany przez producenta wyrobu), które wycenia i które zostaną dostarczone.

Wykonawca w *Formularz cenowy* w kolumnie: „*Producent*” wskaże nazwę producenta mebli, które wycenia i które zostaną dostarczone.

UWAGA

Wykonawca, składając ofertę, zobowiązany jest poinformować Zamawiającego, czy wybór oferty będzie prowadzić do powstania u Zamawiającego obowiązku podatkowego, wskazując nazwę (rodzaj) towaru lub usługi, których dostawa lub świadczenie będzie prowadzić do jego powstania, oraz wskazując ich wartość bez kwoty podatku. Informacja ta winna zostać złożona wraz z ofertą jako jej treść.

24. Zamawiający nie przewiduje rozliczeń w żadnej walucie obcej.

25. Kryteria oceny ofert:

Przy ocenie oferty uwzględniane będą następujące kryteria określone maksymalnymi wartościami punktowymi :

25.1 Kryterium nr 1 - Cena brutto oferty - 60%

Punkty przyznane w kryterium „Cena brutto oferty” zostaną wyliczone według poniższego wzoru:

$$C = \frac{C_{\min.}}{C_x} \times 100 \times 60\% \text{ (waga kryterium)}$$

gdzie:

- C – liczba uzyskanych punktów w kryterium nr 1,
- C_{min} – najniższa zaoferowana cena brutto oferty,
- C_x – zaoferowana cena brutto oferty rozpatrywanej

23.2 Kryterium nr 2 – Ocena techniczna – estetyka i jakość wykonania 40%

Punkty przyznane w kryterium „Ocena techniczna – estetyka i jakość wykonania” zostaną wyliczone według poniższego wzoru:

$$O = \frac{O_x}{O_{\max}} \times 100 \times 40\% \text{ (waga kryterium)}$$

gdzie:

- O** – liczba uzyskanych punktów w kryterium nr 2,
- O_{max}** – najwyższa suma punktów w poszczególnych kategoriach oceny techniczno-jakościowej mebli,
- O_x** – suma punktów w poszczególnych kategoriach oceny techniczno-jakościowej mebli oferty rozpatrywanej

Punkty w poszczególnych kategoriach w kryterium **Ocena techniczna** będą przyznawane przez Zamawiającego w następujący sposób:

Kategoria 1 – Biurko prostokątne – poz. nr 1 załącznika nr 3 do SIWZ:

- jednorodność kolorystyki laminatu blatu **od 0 do 3 pkt.**
- dokładność przycięcia blatu – brak odprysków **od 0 do 5 pkt.**
- precyzja montażu stelaża biurka do blatu **od 0 do 5 pkt.**
- precyzję przyklejenia obrzeża PCV – brak wyraźnych szczelin między płytą i doklejonym obrzeżem, **od 0 do 5 pkt.**
- jakość oraz sposób montażu torów kablowych **od 0 do 5 pkt**
- dokładność przycięcia blendy – brak odprysków blendy **od 0 do 5 pkt**
- precyzję przyklejenia obrzeża PCV blendy – brak wyraźnych szczelin między płytą i doklejonym obrzeżem, **od 0 do 3 pkt**
- stabilność montażu blendy do blatu biurka **od 0 do 5 pkt**

Brak – 0 pkt, zachowanie- od 1 do maksymalnej ilości pkt. w danej pozycji
Maksymalna liczba pkt do uzyskania w tej kategorii - **36 pkt.**

Kategoria 2 – Kontener mobilny – poz. nr 6 załącznika nr 3 do IWZ:

- jednorodność kolorystyki laminatu **od 0 do 3 pkt**
- dokładność przycięcia płyt – brak odprysków **od 0 do 5 pkt**

- płynność wysuwu szuflad od 0 do 5 pkt
- jakość i stabilność montażu kółek od 0 do 5 pkt
- płynność pracy zamka od 0 do 2 pkt

Brak – 0 pkt, zachowanie- od 1 do maksymalnej ilości pkt. w danej pozycji
 Maksymalna liczba pkt do uzyskania w tej kategorii - **20 pkt.**

Kategoria 3 – Szafa aktowa – poz. nr 7 załącznika nr 3 do SIWZ:

- jednorodność kolorystyki laminatu od 0 do 3 pkt.
- dokładność przycięcia płyt – brak odprysków od 0 do 5 pkt.
- precyzję przyklejenia obrzeża PCV – brak wyraźnych szczelin między płytą i doklejonym obrzeżem, od 0 do 5 pkt.
- płynność pracy zamka od 0 do 2 pkt.
- płynność pracy zawiasów/otwierania i zamykania się drzwi od 0 do 2 pkt.

Brak – 0 pkt, zachowanie- od 1 do maksymalnej ilości pkt. w danej pozycji
 Maksymalna liczba pkt do uzyskania w tej kategorii - **17 pkt.**

UWAGA: Punkty w poszczególnych kategoriach kryterium **Ocena techniczna** przyznane przez Zamawiającego danej ofercie, będą stanowić średnią arytmetyczną punktów przyznanych indywidualnie przez każdego z czterech członków komisji przetargowej.

26. Tryb ogłaszania wyników:

26.1 Zgodnie z art. 92 ust. 1 Ustawy Zamawiający niezwłocznie poinformuje wszystkich Wykonawców o:

26.1.1 Wyborze najkorzystniejszej oferty, podając nazwę albo imię i nazwisko, siedzibę albo miejsce zamieszkania i adres jeżeli jest miejscem wykonywania działalności Wykonawcy, którego ofertę wybrano wraz z uzasadnieniem wyboru oraz nazwy albo imiona i nazwiska, siedziby albo miejsce zamieszkania i adresy jeżeli są miejscami wykonywania działalności Wykonawców, którzy złożyli oferty, a także punktację przyznaną ofertom w poszczególnych kryteriach oceny ofert, a także punktację łączną.

26.1.2 Wykonawcach, których oferty zostały odrzucone, podając uzasadnienie faktyczne i prawne,

~~26.1.3~~ Wykonawcach, którzy zostali wykluczeni z postępowania o udzielenie zamówienia, podając uzasadnienie faktyczne i prawne,

26.1.4 Unieważnieniu postępowania,

Ponadto Zamawiający zamieści informację o wyborze najkorzystniejszej oferty na własnej stronie internetowej: www.zkzl.poznan.pl

26.2 Wykonawca wybrany w postępowaniu winien stawić się w siedzibie Zamawiającego celem podpisania umowy w terminie wskazanym przez Zamawiającego, nie wcześniej jednak niż po upływie 5 dni od dnia przekazania zawiadomienia o wyborze najkorzystniejszej oferty. O miejscu i dokładnym terminie zawarcia umowy zamawiający powiadomi wybranego Wykonawcę odrębnym pismem.

26.3 Przed podpisaniem umowy Wykonawca zobowiązany jest dostarczyć Zamawiającemu aktualny dokument potwierdzający posiadanie ubezpieczenia odpowiedzialności cywilnej w związku z prowadzoną działalnością gospodarczą.

26.4 W przypadku, gdy wybranym Wykonawcą będą podmioty występujące wspólnie, należy przed podpisaniem umowy przedłożyć Zamawiającemu do wglądu umowę regulującą ich współpracę przy realizacji Zamówienia.

27. Zamawiający nie przewiduje wniesienia zabezpieczenia należytego wykonania umowy.

28. Istotne postanowienia umowy, która zostanie podpisana z wybranym wykonawcą (w tym wysokość kar umownych oraz przewidywane zmiany umowy) stanowią **załącznik nr 11** do SIWZ.

29. Środki ochrony prawnej:

Wykonawcom przysługują środki ochrony prawnej przewidziane w Dziale VI Ustawy Prawo zamówień publicznych.

30. Informacja o przetwarzaniu danych osobowych:

Zarząd Komunalnych Zasobów Lokalowych Sp. z o.o. z siedzibą w Poznaniu przy ul. Matejki 57, 60-770 Poznań (dalej ZKZL) przetwarza dane zawarte w ofertach albo wnioskach o dopuszczenie do udziału w postępowaniu o udzielenie zamówienia publicznego, znajdujące się w publicznie dostępnych rejestrach (Krajowy Rejestr Sądowy, Centralna Ewidencja i Informacja o Działalności Gospodarczej RP, Krajowy Rejestr Karny) w celu prowadzenia postępowań w sprawie zamówienia publicznego na podstawie przepisów ustawy z dnia 29 stycznia 2004 r. Prawo zamówień publicznych (Dz. U. z 2019 r. poz. 1843). Wśród tych informacji mogą pojawić się dane, które na gruncie Rozporządzenia Parlamentu Europejskiego i Rady Unii Europejskiej 2016/679 z dnia 27 kwietnia 2016 r. w sprawie ochrony osób fizycznych w związku z przetwarzaniem danych osobowych i w sprawie swobodnego przepływu takich danych oraz uchylenia dyrektywy 95/46/WE (dalej: „Ogólne Rozporządzenie” lub „RODO”), mają charakter danych osobowych.

W świetle powyższego ZKZL informuje, że:

- 30.1. Administratorem danych osobowych (dalej: „Administrator”) jest Zarząd Komunalnych Zasobów Lokalowych Sp. z o.o. z siedzibą w Poznaniu przy ul. Matejki 57, 60-770 Poznań (dalej ZKZL), wpisany do Krajowego Rejestru Sądowego prowadzonego przez Sąd Rejonowy Poznań - Nowe Miasto i Wilda w Poznaniu, VIII Wydział Gospodarczy pod numerem KRS: 0000483352, posiadającym: NIP: 2090002942, Regon: 302538131.
- 30.2. W toku postępowania (do momentu podpisania umowy) w sprawach związanych z Pani/Pana danymi proszę kontaktować się z Inspektorem Ochrony Danych, kontakt pisemny za pomocą poczty tradycyjnej na adres: IOD ZKZL, 60-770 Poznań, ul. Matejki 57; e-mail: iod@zkzl.poznan.pl.
- 30.3. Dane osobowe zawarte w ofertach są przetwarzane na podstawie art. 6 ust. 1 lit. c RODO tj. przetwarzanie jest niezbędne do wypełnienia obowiązku prawnego ciążącego na administratorze. Celem przetwarzania danych osobowych jest prowadzenie w imieniu własnym oraz w imieniu i na rzecz jednostek administracji publicznej na podstawie przepisów Zarządzenia nr 100 Prezesa Rady Ministrów z dnia 30 sierpnia 2017 r. w sprawie wskazania centralnego zamawiającego dla jednostek administracji rządowej oraz wskazania jednostek administracji rządowej zobowiązanych do nabywania zamówień od centralnego zamawiającego (M.P. z 2017 r. poz. 832). Przetwarzanie danych osobowych na potrzeby ww. postępowań mieści się w zakresie działalności statutowej ZKZL, ujawnionym

w Rejestrze Przedsiębiorców Krajowego Rejestru Sądowego. Przetwarzanie tych danych jest niezbędne, aby ZKZL mogło prawidłowo wypełniać nałożone na nie obowiązki.

30.4. Odbiorcą Pani/Pana danych osobowych będą upoważnieni pracownicy ZKZL.

30.5. Posiada Pani/Pan:

- na podstawie art. 15 RODO prawo dostępu do danych osobowych Pani/Pana dotyczących;
- na podstawie art. 16 RODO prawo do sprostowania Pani/Pana danych osobowych;
- na podstawie art. 18 RODO prawo żądania od administratora ograniczenia przetwarzania danych osobowych z zastrzeżeniem przypadków, o których mowa w art. 18 ust. 2 RODO;
- prawo do wniesienia skargi do Prezesa Urzędu Ochrony Danych Osobowych, gdy uzna Pani/Pan, że przetwarzanie danych osobowych Pani/Pana dotyczących narusza przepisy RODO;

30.6. Nie przysługuje Pani/Panu:

- w związku z art. 17 ust. 3 lit. b, d lub e RODO prawo do usunięcia danych osobowych;
- prawo do przenoszenia danych osobowych, o którym mowa w art. 20 RODO;
- na podstawie art. 21 RODO prawo sprzeciwu, wobec przetwarzania danych osobowych, gdyż podstawą prawną przetwarzania Pani/Pana danych osobowych jest art. 6 ust. 1 lit. c RODO.

30.7. Podanie przez Pana/Panią danych osobowych jest wymogiem ustawowym. Jest Pan/Pani zobowiązana do ich podania, a konsekwencją niepodania danych osobowych będzie niemożliwość oceny ofert i zawarcia umowy.

30.8. Dane udostępnione przez Panią/Pana nie będą podlegały profilowaniu.

30.9. Administrator danych nie ma zamiaru przekazywać danych osobowych do państwa trzeciego lub organizacji międzynarodowej.

30.10. ZKZL dokłada wszelkich starań, aby zapewnić wszelkie środki fizycznej, technicznej i organizacyjnej ochrony danych osobowych przed ich przypadkowym czy umyślnym zniszczeniem, przypadkową utratą, zmianą, nieuprawnionym ujawnieniem, wykorzystaniem czy dostępem, zgodnie ze wszystkimi obowiązującymi przepisami.

30.11. Pani/Pana dane osobowe będą przechowywane przez okres:

- przez okres 5 lat od dnia zakończenia postępowania o udzielenie zamówienia publicznego,

- przez cały czas trwania umowy,
- w przypadku zamówień współfinansowanych ze środków UE przez okres, o którym mowa w art. 125 ust. 4 lit. d) w zw. z art. 140 rozporządzenia nr 1303/2013.

Zatwierdził

CZŁONEK ZARZĄDU SPÓŁKI PREZYS ZARZĄDU

Michał Prymas Tomasz Lewandowski
(podpis)

Załączniki:

- | | |
|---|--|
| <ol style="list-style-type: none"> 1. Formularz ofertowy 2. Formularz cenowy 3. Opis przedmiotu zamówienia – Specyfikacja techniczna 4. Zestawienie rodzajowo-ilościowe mebli dla poszczególnych części zamówienia 5. Oświadczenie o spełnianiu warunków udziału w postępowaniu 6. Oświadczenie o braku podstaw do wykluczenia 7. Wykaz dostaw 8. Oświadczenie Wykonawcy o braku przynależności do grupy kapitałowej 9. Lista podmiotów należących do tej samej grupy kapitałowej 10. Oświadczenie Wykonawcy o braku orzeczenia o zakazie ubiegania się o zamówienie publiczne 11. Istotne postanowienia umowy | <ul style="list-style-type: none"> - załącznik 1 do SIWZ, - załącznik 2 do SIWZ, - załącznik nr 3 do SIWZ, - załącznik nr 4 do SIWZ - załącznik nr 5 do SIWZ, - załącznik nr 6 do SIWZ, - załącznik 7 do SIWZ, - załącznik nr 8 do SIWZ - załącznik nr 9 do SIWZ, - załącznik 10 do SIWZ - załącznik 11 do SIWZ |
|---|--|

KOORDYNATOR
ds. Zamówień Publicznych
Dobak
Justyna Bittner-Dobak

KIEROWNIK
Działu Organizacyjno-Administracyjnego
Widera
Jarosław Widera

Grzeszkowiak
Paweł Grzeszkowiak

Grzeszkowiak
Paweł Grzeszkowiak

FORMULARZ OFERTOWY

Postępowanie o udzielenie zamówienia publicznego prowadzone w trybie przetargu nieograniczonego, którego przedmiotem jest: **„Dostawa i montaż mebli biurowych na rzecz Zarządu Komunalnych Zasobów Lokalowych sp. z o.o.”**

Nazwa Wykonawcy

Adres Wykonawcy

Numer telefonu

Numer faxu

Adres mailowy

Składa ofertę dla Zarządu Komunalnych Zasobów Lokalowych sp. z o.o. w Poznaniu ul. Matejki 57 w postępowaniu prowadzonym w trybie przetargu nieograniczonego na:

„Dostawę i montaż mebli biurowych na rzecz Zarządu Komunalnych Zasobów Lokalowych sp. z o.o. w podziale na 2 części”.

Składamy ofertę na część (należy zaznaczyć w odpowiedniej kratce:

CZĘŚĆ I

1.	<p>CENA OFERTY BRUTTO</p> <p>(suma pozycji z Formularza cenowego: „wartość brutto (A)” + „wartość brutto (B)” + „wartość brutto (C)” + „wartość brutto (D)” + „wartość brutto (E)” + „wartość brutto (F)” + „wartość brutto (G)” + „wartość brutto (H)” + „wartość brutto (I)” + „wartość brutto (J)” + „wartość brutto (K)” + „wartość brutto (L)” + „wartość brutto (Ł)” + „wartość brutto (M)” + „wartość brutto (N)” + „wartość brutto (O)” + „wartość brutto (P)” + „wartość brutto (R)”</p> <p style="text-align: right;">.....zł</p> <p>[słownie:]</p>
-----------	---

CZĘŚĆ II

	<p>CENA OFERTY BRUTTO</p> <p>(suma pozycji z Formularza cenowego: „wartość brutto (A)” + „wartość brutto (B)” + „wartość brutto (C)” + „wartość brutto (D)” + „wartość brutto (E)” + „wartość brutto (F)” + „wartość brutto (G)” + „wartość brutto (H)” + „wartość brutto (I)” + „wartość brutto (J)” + „wartość brutto (K)” + „wartość brutto (L)” + „wartość brutto (Ł)” + „wartość brutto (M)” + „wartość brutto (N)” + „wartość brutto (O)” + „wartość brutto (P)” + „wartość brutto (R)”</p> <p style="text-align: right;">.....zł</p> <p>[słownie:]</p>
--	--

1. Oświadczamy, że zapoznaliśmy się z warunkami przystąpienia do zamówienia określonymi w Specyfikacji Istotnych Warunków Zamówienia oraz uzyskaliśmy niezbędne informacje do przygotowania oferty i nie wnosimy w stosunku do nich żadnych uwag, a w przypadku wyboru naszej oferty podpiszemy umowę zgodnie z istotnymi postanowieniami umownymi.
2. Oświadczamy, że w cenie oferty zostały uwzględnione wszystkie koszty wykonania zamówienia i realizacji przyszłego świadczenia umownego.
3. W trakcie trwania postępowania mieliśmy świadomość możliwości składania zapytań dotyczących treści SIWZ.
4. Oświadczamy, że uważamy się za związanych niniejszą ofertą zgodnie z art. 85 Ustawy z dnia 29 stycznia 2004 r. Prawo zamówień publicznych (Dz. U. z 2019 r., poz. 1843 tekst jednolity) przez 30 dni od upływu terminu składania ofert.
5. Zamierzamy powierzyć następujące części przedmiotu zamówienia niżej wymienionym Podwykonawcom:
 - 1)
 - 2)
6. Zamierzamy korzystać na zasadach określonych w art. 22a Pzp z zasobów następujących podmiotów / w zakresie:
 - 1)
 - 2)
 - 3)

7. **Informujemy,** iż informacje składające się na ofertę, zawarte na stronach od do stanowią tajemnicę przedsiębiorstwa w rozumieniu przepisów ustawy o zwalczaniu nieuczciwej konkurencji i jako takie nie mogą być udostępniane innym uczestnikom niniejszego postępowania. Strony te zostały umieszczone w osobnej kopercie z oznakowaniem „TAJNE”. (Jeżeli nie ma informacji utajnionych Wykonawca w miejsce kropek wpisuje znak „-“).
8. Wymagane wadium zostało wniesione w dniu w formie
9. Prosimy o zwrot wadium (wniesionego w pieniądzu) na zasadach określonych w art. 46 ustawy PZP na następujący rachunek
10. Oświadczamy, że zapoznaliśmy się z klauzulą informacyjną zawartą w pkt 30 SIWZ.
11. Integralną częścią oferty są :
- Wszystkie załączniki do oferty wymagane w SIWZ jako niezbędne (nr 1-.....),
- 1)
- 2)
- 3)
- 4)
- 5)

DATA:

Podpisano
(uprawniony przedstawiciel wykonawcy)

FORMULARZ CENOWY

CZĘŚĆ I

1. Biurko prostokątne – ramowe (140 x 70 cm)

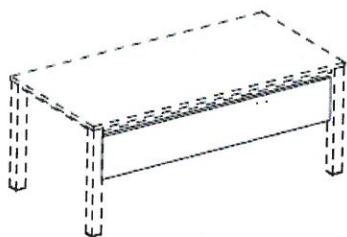

Biurko o wymiarach 140 x 70 cm i wysokości 72 cm

Cena jednostkowa netto	Stawka podatku VAT	Ilość	Wartość brutto (A)	Nazwa handlowa wyrobu / nr katalogowy (symbol produktu)	Nazwa Producenta
..... zł %	8 szt. zł

2. Blenda - poprzeczny element biurka z płyty wiórowej (120 x 35 cm)

Cena jednostkowa netto	Stawka podatku VAT	Ilość	Wartość brutto (B)	Nazwa handlowa wyrobu / nr katalogowy (symbol produktu)	Nazwa Producenta
..... zł %	8 szt. zł

3. **Biurko prostokątne ramowe (160 x 80 cm)**

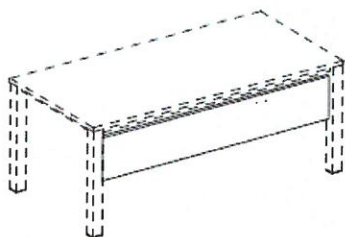

Biurko o wymiarach 160 x 80 cm i wysokości 72 cm

Cena jednostkowa netto	Stawka podatku VAT	Ilość	Wartość brutto (C)	Nazwa handlowa wyrobu / nr katalogowy (symbol produktu)	Nazwa Producenta
..... zł %	2 szt. zł

4. **Blenda - poprzeczny element biurka z płyty wiórowej (140 x 35 cm)**

Cena jednostkowa netto	Stawka podatku VAT	Ilość	Wartość brutto (D)	Nazwa handlowa wyrobu / nr katalogowy (symbol produktu)	Nazwa Producenta
..... zł %	2 szt. zł

5. **Przystawka do biurka (60 x 80 cm)**



Cena jednostkowa netto	Stawka podatku VAT	Ilość	Wartość brutto (E)	Nazwa handlowa wyrobu / nr katalogowy (symbol produktu)	Nazwa Producenta
..... zł %	2 szt. zł

6. Kontener biurkowy



Kontener biurkowy o wymiarach: szer. 43 cm x gł. 48 cm x wys. 60 cm

Cena jednostkowa netto	Stawka podatku VAT	Ilość	Wartość brutto (F)	Nazwa handlowa wyrobu / nr katalogowy (symbol produktu)	Nazwa Producenta
..... zł %	10 szt. zł

7. Szafa aktowa (189,5 x 80 x 44 cm)

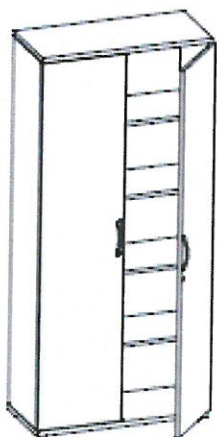

Szafa aktowa o wymiarach: wys. 189,5 x szer. 80 cm x gł. 44,5 cm

Cena jednostkowa netto	Stawka podatku VAT	Ilość	Wartość brutto (G)	Nazwa handlowa wyrobu / nr katalogowy (symbol produktu)	Nazwa Producenta
..... zł %	8 szt. zł

8. Nadstawka szafy aktowej (74 x 80 x 44 cm)

Nadstawka szafy aktowej o wymiarach: wys. 74 x szer. 80 cm x gł. 44,5 cm

Cena jednostkowa netto	Stawka podatku VAT	Ilość	Wartość brutto (H)	Nazwa handlowa wyrobu / nr katalogowy (symbol produktu)	Nazwa Producenta
..... zł %	9 szt. zł

9. Szafa ubraniowa (189,5 x 80 x 44,5 cm)

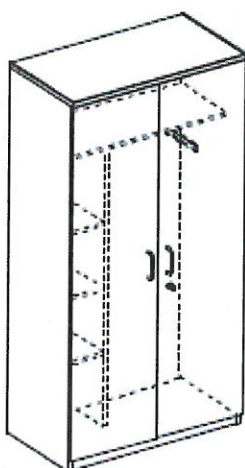

Szafa ubraniowa o wymiarach: wys. 189,5 x szer. 80 cm x gł. 44,5 cm

Cena jednostkowa netto	Stawka podatku VAT	Ilość	Wartość brutto (I)	Nazwa handlowa wyrobu / nr katalogowy (symbol produktu)	Nazwa Producenta
..... zł %	1 szt. zł

10. Szafa niska (82,5 x 80 x 44,5 cm)

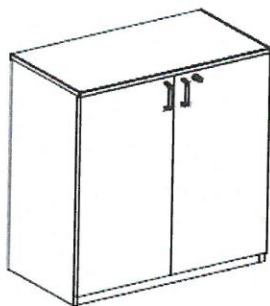

Szafa o wymiarach: wys. 82,5 x szer. 80 cm x gł. 44,5 cm

Cena jednostkowa netto	Stawka podatku VAT	Ilość	Wartość brutto (J)	Nazwa handlowa wyrobu / nr katalogowy (symbol produktu)	Nazwa Producenta
..... zł %	3 szt. zł

11. Stół ramowy (80 x 80 cm)



Stół o wymiarach 80 x 80 cm i wysokości 72 cm

Cena jednostkowa netto	Stawka podatku VAT	Ilość	Wartość brutto (K)	Nazwa handlowa wyrobu / nr katalogowy (symbol produktu)	Nazwa Producenta
..... zł %	1 szt. zł

[Handwritten signatures and initials]

12. Stół ramowy (80 x 60 cm)



Stół o wymiarach 80 x 60 cm i wysokości 72 cm

Cena jednostkowa netto	Stawka podatku VAT	Ilość	Wartość brutto (L)	Nazwa handlowa wyrobu / nr katalogowy (symbol produktu)	Nazwa Producenta
..... zł %	0 szt.	0,00 zł

13. Krzesło obrotowe typu Master 121

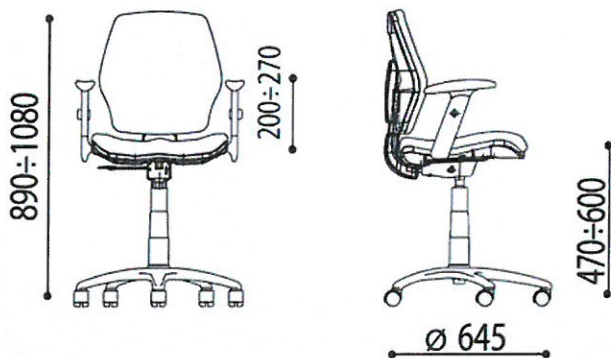

Cena jednostkowa netto	Stawka podatku VAT	Ilość	Wartość brutto (L)	Nazwa handlowa wyrobu / nr katalogowy (symbol produktu)	Nazwa Producenta
..... zł %	10 szt. zł

14. Krzesło konferencyjne typu AXO 101x

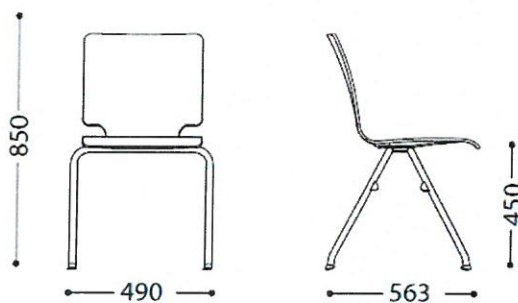

Cena jednostkowa netto	Stawka podatku VAT	Ilość	Wartość brutto (M)	Nazwa handlowa wyrobu / nr katalogowy (symbol produktu)	Nazwa Producenta
..... zł %	4 szt. zł

15. Krzesło socjalne typu Cortessa

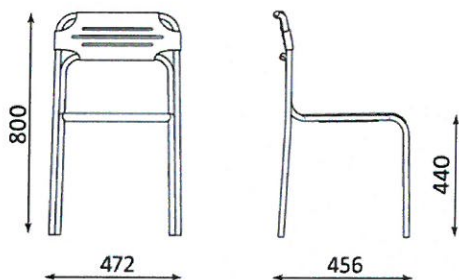

Cena jednostkowa netto	Stawka podatku VAT	Ilość	Wartość brutto (N)	Nazwa handlowa wyrobu / nr katalogowy (symbol produktu)	Nazwa Producenta
..... zł %	0 szt.	0,00 zł

[Handwritten signatures and initials]

16. Stolik / Ława typu ZONE Table 55 x 55 cm Alu



Cena jednostkowa netto	Stawka podatku VAT	Ilość	Wartość brutto (O)	Nazwa handlowa wyrobu / nr katalogowy (symbol produktu)	Nazwa Producenta
..... zł %	2 szt. zł

17. Sofa 2-osobowa typu ZONE Alu



Cena jednostkowa netto	Stawka podatku VAT	Ilość	Wartość brutto (P)	Nazwa handlowa wyrobu / nr katalogowy (symbol produktu)	Nazwa Producenta
..... zł %	1 szt. zł

18. Fotel typu ZONE Alu



Cena jednostkowa netto	Stawka podatku VAT	Ilość	Wartość brutto (R)	Nazwa handlowa wyrobu / nr katalogowy (symbol produktu)	Nazwa Producenta
..... zł %	2 szt. zł

CZĘŚĆ II

1. Biurko prostokątne – ramowe (140 x 70 cm)

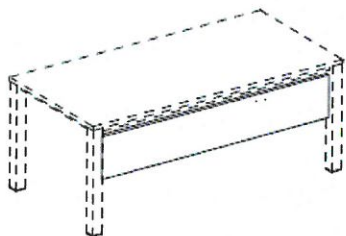

Biurko o wymiarach 140 x 70 cm i wysokości 72 cm

Cena jednostkowa netto	Stawka podatku VAT	Ilość	Wartość brutto (A)	Nazwa handlowa wyrobu / nr katalogowy (symbol produktu)	Nazwa Producenta
..... zł %	44 szt. zł

2. Blenda - poprzeczny element biurka z płyty wiórowej (120 x 35 cm)

Cena jednostkowa netto	Stawka podatku VAT	Ilość	Wartość brutto (B)	Nazwa handlowa wyrobu / nr katalogowy (symbol produktu)	Nazwa Producenta
..... zł %	44 szt. zł

3. **Biurko prostokątne – ramowe (160 x 80 cm)**

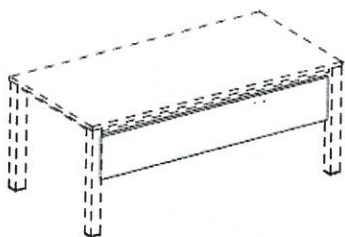

Biurko o wymiarach 160 x 80 cm i wysokości 72 cm

Cena jednostkowa netto	Stawka podatku VAT	Ilość	Wartość brutto (C)	Nazwa handlowa wyrobu / nr katalogowy (symbol produktu)	Nazwa Producenta
..... zł %	4 szt. zł

4. **Blenda - poprzeczny element biurka z płyty wiórowej (140 x 35 cm)**

Cena jednostkowa netto	Stawka podatku VAT	Ilość	Wartość brutto (D)	Nazwa handlowa wyrobu / nr katalogowy (symbol produktu)	Nazwa Producenta
..... zł %	4 szt. zł

5. **Przystawka do biurka (60 x 80 cm)**



Cena jednostkowa netto	Stawka podatku VAT	Ilość	Wartość brutto (E)	Nazwa handlowa wyrobu / nr katalogowy (symbol produktu)	Nazwa Producenta
..... zł %	4 szt. zł

6. Kontener biurkowy

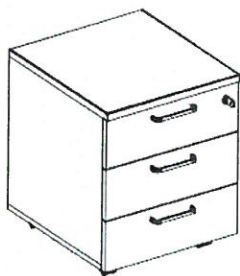

Kontener biurkowy o wymiarach: szer. 43 cm x gł. 48 cm x wys. 60 cm

Cena jednostkowa netto	Stawka podatku VAT	Ilość	Wartość brutto (F)	Nazwa handlowa wyrobu / nr katalogowy (symbol produktu)	Nazwa Producenta
..... zł %	48 szt. zł

7. Szafa aktowa (189,5 x 80 x 44 cm)

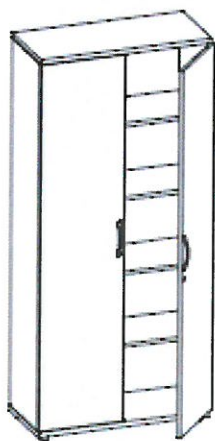

Szafa aktowa o wymiarach: wys. 189,5 x szer. 80 cm x gł. 44,5 cm

Cena jednostkowa netto	Stawka podatku VAT	Ilość	Wartość brutto (G)	Nazwa handlowa wyrobu / nr katalogowy (symbol produktu)	Nazwa Producenta
..... zł %	70 szt. zł

8. Nadstawka szafy aktowej (74 x 80 x 44 cm)

Nadstawka szafy aktowej o wymiarach: wys. 74 x szer. 80 cm x gł. 44,5 cm

Cena jednostkowa netto	Stawka podatku VAT	Ilość	Wartość brutto (H)	Nazwa handlowa wyrobu / nr katalogowy (symbol produktu)	Nazwa Producenta
..... zł %	68 szt. zł

9. Szafa ubraniowa (189,5 x 80 x 44,5 cm)

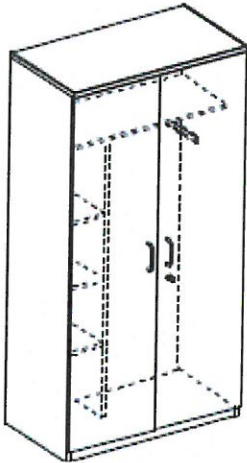

Szafa ubraniowa o wymiarach: wys. 189,5 x szer. 80 cm x gł. 44,5 cm

Cena jednostkowa netto	Stawka podatku VAT	Ilość	Wartość brutto (I)	Nazwa handlowa wyrobu / nr katalogowy (symbol produktu)	Nazwa Producenta
..... zł %	2 szt. zł

[Handwritten signatures and initials] 41 - P

10. Szafa niska (82,5 x 80 x 44,5 cm)

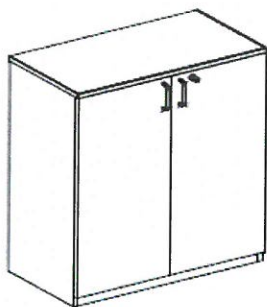

Szafa o wymiarach: wys. 82,5 x szer. 80 cm x gł. 44,5 cm

Cena jednostkowa netto	Stawka podatku VAT	Ilość	Wartość brutto (J)	Nazwa handlowa wyrobu / nr katalogowy (symbol produktu)	Nazwa Producenta
..... zł %	20 szt. zł

11. Stół ramowy (80 x 80 cm)



Stół o wymiarach 80 x 80 cm i wysokości 72 cm

Cena jednostkowa netto	Stawka podatku VAT	Ilość	Wartość brutto (K)	Nazwa handlowa wyrobu / nr katalogowy (symbol produktu)	Nazwa Producenta
..... zł %	4 szt. zł

12. Stół ramowy (80 x 60 cm)



Stół o wymiarach 80 x 60 cm i wysokości 72 cm

Cena jednostkowa netto	Stawka podatku VAT	Ilość	Wartość brutto (Ł)	Nazwa handlowa wyrobu / nr katalogowy (symbol produktu)	Nazwa Producenta
..... zł %	5 szt. zł

13. Krzesło obrotowe typu Master 121

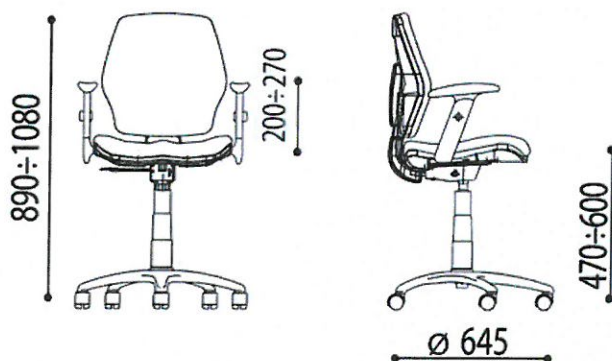

Cena jednostkowa netto	Stawka podatku VAT	Ilość	Wartość brutto (Ł)	Nazwa handlowa wyrobu / nr katalogowy (symbol produktu)	Nazwa Producenta
..... zł %	48 szt. zł

[Handwritten signatures and initials] 43 - P.

14. Krzesło konferencyjne typu AXO-101x

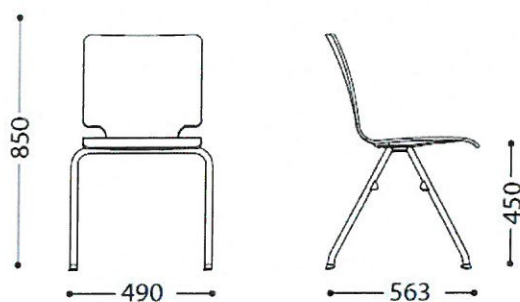

Cena jednostkowa netto	Stawka podatku VAT	Ilość	Wartość brutto (M)	Nazwa handlowa wyrobu / nr katalogowy (symbol produktu)	Nazwa Producenta
..... zł %	25 szt. zł

15. Krzesło socjalne typu Cortessa

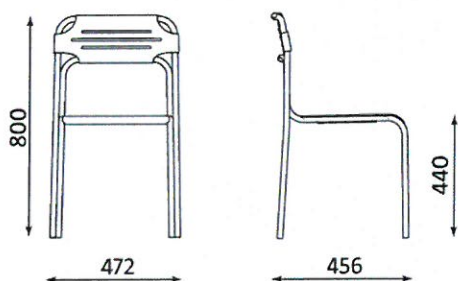

Cena jednostkowa netto	Stawka podatku VAT	Ilość	Wartość brutto (N)	Nazwa handlowa wyrobu / nr katalogowy (symbol produktu)	Nazwa Producenta
..... zł %	6 szt. zł

19. Stolik / Ława typu ZONE Table 55 x 55 cm Alu



Cena jednostkowa netto	Stawka podatku VAT	Ilość	Wartość brutto (O)	Nazwa handlowa wyrobu / nr katalogowy (symbol produktu)	Nazwa Producenta
..... zł %	2 szt. zł

20. Sofa 2-osobowa typu ZONE Alu



Cena jednostkowa netto	Stawka podatku VAT	Ilość	Wartość brutto (P)	Nazwa handlowa wyrobu / nr katalogowy (symbol produktu)	Nazwa Producenta
..... zł %	1 szt. zł

[Handwritten signatures and initials] 45 - P

21. Fotel typu ZONE Alu



Cena jednostkowa netto	Stawka podatku VAT	Ilość	Wartość brutto (R)	Nazwa handlowa wyrobu / nr katalogowy (symbol produktu)	Nazwa Producenta
..... zł %	2 szt. zł

OPIS PRZEDMIOTU ZAMÓWIENIA
(Specyfikacja techniczna)

1. **Biurko prostokątne – ramowe (140 x 70 cm)**

Kolor okleiny: **Pfleiderer R37010 Wiąz - Ovid Cynamon lub równoważny**

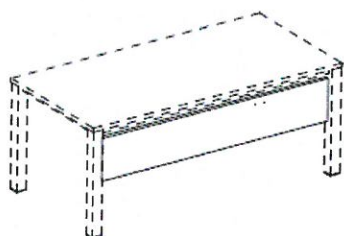

(rysunek poglądowy)

Biurko o wymiarach **140 x 70 cm i wysokości 72 cm**

(UWAGA: Zamawiający przewiduje **odstępstwa wymiarowe** jedynie tych elementów, które zostały wyraźnie wskazane w opisie)

Blat biurka wykonany z płyty wiórowej o klasie higieniczności E1 i grubości 25 mm, obustronnie laminowany, oklejony obrzeżem ABS o grubości 2 mm. Obrzeże biurka w kolorze blatu. Stelaż biurka metalowy, malowany proszkowo w kolorze RAL 9006. Nogi kwadratowe o wymiarach 50x50 mm (+/- 3 mm) lub okrągłe o średnicy 70 mm (+/- 5 mm) ze stopkami umożliwiającymi poziomowanie biurka w zakresie +15 mm. Rama stelaża o przekroju 40x20 mm (+/- 3 mm) mocowana do blatu na całym jego obrysie w odległości od 1 do 3 cm od krawędzi blatu. Nogi montowane do rama za pomocą odlewanych, metalowych łączników umożliwiających demontaż oraz ponowny montaż biurka.

Biurko wyposażone w dwie przelotki na kable po obu stronach blatu oraz w kanał kablowy na przewody, zainstalowany pomiędzy przelotkami i zamontowany od spodniej strony blatu w odległości 18 cm (+/- 1 cm) od krawędzi blatu.

Rozmieszczenie przelotek na kable przedstawia poniższy rysunek:

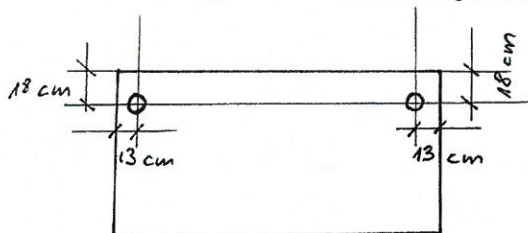

Rozmieszczenie prowadzenia kanału kablowego przedstawia niżej przedstawiony rysunek:

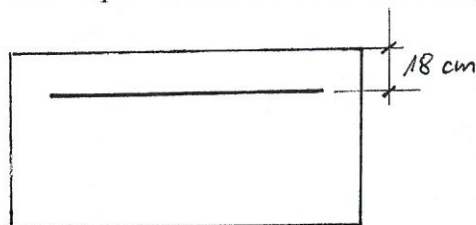

2. Blenda - poprzeczny element biurka z płyty wiórowej (120 x 35 cm)

Kolor okleiny: **Pfleiderer R37010 Wiąz - Ovid Cynamon lub równoważny**

Blenda wykonana z płyty wiórowej obustronnie laminowanej o klasie higieniczności E1 i grubości 18 mm. Blenda oklejona obrzeżem ABS o grubości 1 mm w kolorze blendy. Blenda o wymiarach szer. **120 cm x wys. 35 cm** (+/- 3 cm) montowana na spodniej stronie blatu biurka za pomocą kątowników metalowych w odległości **15 cm** (+/- bez tolerancji) od krawędzi blatu.

3. Biurko prostokątne – ramowe (160 x 80 cm)

Kolor okleiny: **Pfleiderer R37010 Wiąz - Ovid Cynamon lub równoważny**

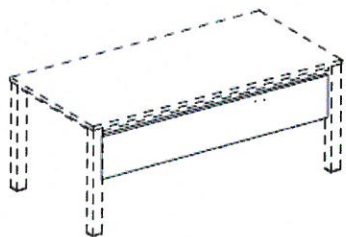

(rysunek poglądowy)

Biurko o wymiarach **160 x 80 cm i wysokości 72 cm**

(UWAGA: Zamawiający przewiduje **odstępstwa wymiarowe** jedynie tych elementów, które zostały wyraźnie wskazane w opisie)

Blat biurka wykonany z płyty wiórowej o klasie higieniczności E1 i grubości 25 mm, obustronnie laminowany, oklejony obrzeżem ABS o grubości 2 mm. Obrzeże biurka w kolorze blatu. Stelaż biurka metalowy, malowany proszkowo w kolorze RAL 9006. Nogi kwadratowe o wymiarach 50x50 mm (+/- 3 mm) lub okrągłe o średnicy 70 mm (+/- 5 mm) ze stopkami umożliwiającymi poziomowanie biurka w zakresie +15 mm. Rama stelaża o przekroju 40x20 mm (+/- 3 mm) mocowana do blatu na całym jego obrysie w odległości od 1 do 3 cm od krawędzi blatu. Nogi montowane do ramy za pomocą odlewanych, metalowych łączników umożliwiających demontaż oraz ponowny montaż biurka.

Biurko wyposażone w dwie przelotki na kable po obu stronach blatu oraz w kanał kablowy na przewody zainstalowany pomiędzy przelotkami i zamontowany od spodniej strony blatu w odległości 18 cm (+/- 1 cm) od krawędzi blatu.

Rozmieszczenie przelotek na kabłe przedstawia poniższy rysunek:

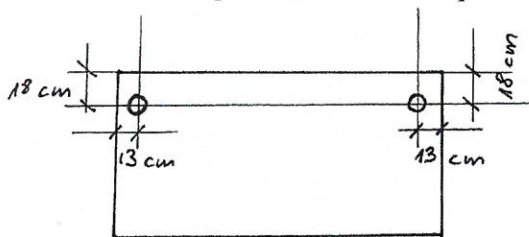

Rozmieszczenie prowadzenia kanału kablowego przedstawia niżej przedstawiony rysunek:

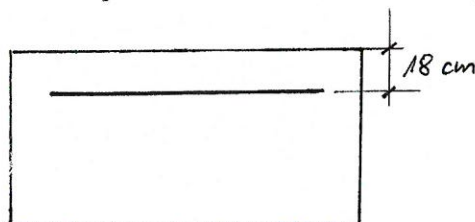

4. Blenda - poprzeczny element biurka z płyty wiórowej (140 x 35 cm)

Kolor okleiny: **Pfleiderer R37010 Wiąz - Ovid Cynamon lub równoważny**

Blenda wykonana z płyty wiórowej obustronnie laminowanej o klasie higieniczności E1 i grubości 18 mm. Blenda oklejona obrzeżem ABS o grubości 1 mm w kolorze blendy. Blenda o wymiarach szer. 140 cm x wys. 35 cm (+/- 3 cm) montowana na spodniej stronie blatu biurka za pomocą kątowników metalowych w odległości 15 cm (+/- bez tolerancji) od krawędzi blatu.

5. Przystawka do biurka (60 x 80 cm)

Kolor okleiny: **Pfleiderer R37010 Wiąz - Ovid Cynamon lub równoważny**



(rysunek poglądowy)

(UWAGA: Zamawiający przewiduje **odstępstwa wymiarowe** jedynie tych elementów, które zostały wyraźnie wskazane w opisie)

Blat przystawki wykonany z płyty wiórowej o klasie higieniczności E1 i grubości 25 mm, obustronnie laminowany, oklejony obrzeżem ABS o grubości 2 mm. Obrzeże przystawki w kolorze blatu. Przystawka do biurka oparta o dwie nogi kwadratowe o wymiarach 50x50 mm (+/- 3 mm) lub okrągłe o średnicy 70 mm (+/- 5 mm) ze stopkami umożliwiającymi poziomowanie biurka w zakresie +15 mm. Nogi malowane proszkowo w kolorze RAL 9006. Łączenie przystawki z biurkiem za pomocą metalowych łączników.

Wymiary przystawki:

- długość **80 cm**,
- szerokość **60 cm**

6. Kontener biurkowy

Kolor okleiny: **Pfleiderer R37010 Wiąz - Ovid Cynamon lub równoważny**



(rysunek poglądowy)

Kontener biurkowy o wymiarach: **szer. 43 cm x gł. 48 cm x wys. 60 cm**

(UWAGA: Zamawiający przewiduje **odstępstwa wymiarowe** jedynie tych elementów, które zostały wyraźnie wskazane w opisie)

Kontener klejony, wykonany z płyty wiórowej o klasie higieniczności E1, obustronnie laminowanej, na wszystkich widocznych krawędziach oklejony obrzeżem ABS o grubości 2 mm. Obrzeże kontenera w kolorze płyt kontenera. Korpus kontenera, ściana tylna, fronty szuflad oraz wieniec dolny wykonany z płyty o grubości 18 mm. Ściana tylna kontenera wpuszczana w wyfrezowane boki kontenera. Wieniec górny wykonany z płyty o grubości 25 mm nachodzi na szuflady i jest licowany z ich frontami. Wieniec dolny kontenera zasłonięty frontem szuflady. Kontener z trzema szufladami w tym jedna z szuflad wyposażona w piórnik z tworzywa sztucznego. UWAGA: Zamawiający dopuszcza, by piórnik wykonany był w formie dodatkowej – czwartej szuflady. Szuflady montowane na prowadnicach rolkowych lub kulkowych. Każdy z frontów szuflad wyposażony w mocowany na dwóch śrubach uchwyt metalowy o rozstawie **min. 12 cm**.

Kontener wyposażony w zamek centralny z dwoma kluczykami. Zamek centralny montowany w górnej szufladzie. Zastosowany zamek musi umożliwiać wysunięcie w tej samej chwili tylko jednej szuflady.

Kontener na czterech kółkach o średnicy max. 50 mm. Przynajmniej dwa kółka muszą być wyposażone w hamulec.

7. Szafa aktowa (189,5 x 80 x 44,5 cm)

Kolor okleiny: **Pfleiderer R37010 Wiąz - Ovid Cynamon** lub równoważny

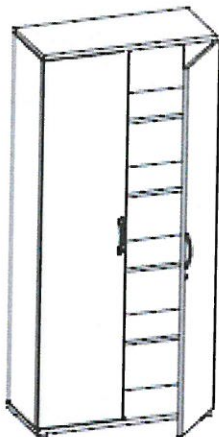

(rysunek poglądowy)

Szafa aktowa o wymiarach: **wys. 189,5 x szer. 80 cm x gł. 44,5 cm**

(UWAGA: Zamawiający przewiduje **odstępstwa wymiarowe** jedynie tych elementów, które zostały wyraźnie wskazane w opisie)

Szafa aktowa wykonana z płyty wiórowej o klasie higieniczności E1, obustronnie laminowanej, na wszystkich widocznych krawędziach oklejona obrzeżem ABS o grubości 2 mm. Obrzeża w kolorze płyt szafy. Korpus szafy, drzwi frontowe oraz wieniec dolny wykonany z płyty o grubości 18 mm. Ściana tylna szafy wykonana z płyty wiórowej o grubości 8-18 mm lub płyty Hdf. Ściana tylna szafy wpuszczana w wyfrezowane boki szafy. Zamawiający nie dopuszcza tylnej ściany nakładanej od zewnętrznej strony korpusu. Wieniec górny wykonany z płyty o grubości 25 mm. Korpus szafy oraz wieńce łączone ze sobą za pomocą połączeń skrętnych umożliwiających wymianę poszczególnych elementów szafy.

Szafa wyposażona w 4 półki (5 przestrzeni na segregatory). Półki wykonane z płyty wiórowej o klasie higieniczności E1 i grubości 18 mm, obustronnie laminowane z widoczną krawędzią oklejoną obrzeżem ABS w kolorze płyt szafy.

Półki montowane w korpusie w systemie zapobiegającym możliwości wypadnięcia lub wyszarpięcia półki z możliwością regulacji montażu każdej półki przynajmniej w trzech pozycjach. Głębokość półki min. 350 mm.

Szafa wyposażona w 4 zawiasy na jedno skrzydło drzwiowe o kącie rozwarcia do 110°. Jedno skrzydło drzwiowe wyposażone w listwę przymykową. Zamykanie drzwi szafy z zastosowaniem zamka baskwilowego, min. dwupunktowego przynajmniej z dwoma kluczami. Drzwi szafy wyposażone w mocowany na dwóch śrubach uchwyt metalowy o rozstawie **min. 12 cm**. Należy zastosować uchwyty tego samego rodzaju co w kontenerkach biurowych, nadstawkach, szafkach niskich oraz szafie ubraniowej (poz. 6; 8; 9 i 10 niniejszej *Specyfikacji technicznej*). Szafa na cokole o wysokości 55 mm. Szafa na regulowanych stopkach z możliwością regulacji poziomu od wewnątrz szafy bez potrzeby jej odsuwania lub podnoszenia w zakresie minimum + 15 mm.

8. Nadstawka szafy aktowej (74 x 80 x 44,5 cm)

Kolor okleiny: **Pfleiderer R37010 Wiąz - Ovid Cynamon lub równoważny**

Nadstawka szafy aktowej o wymiarach: **wys. 74 x szer. 80 cm x gł. 44,5 cm**

(UWAGA: Zamawiający przewiduje **odstępstwa wymiarowe** jedynie tych elementów, które zostały wyraźnie wskazane w opisie)

Nadstawka szafa aktowej wykonana z płyty wiórowej o klasie higieniczności E1, obustronnie laminowana, na wszystkich widocznych krawędziach oklejona obrzeżem ABS o grubości 2 mm. Obrzeża w kolorze płyt szafy. Korpus nadstawki, drzwi frontowe oraz wieniec dolny wykonany z płyty o grubości 18 mm. Ściana tylna nadstawki wykonana z płyty wiórowej o grubości 8-18 mm lub płyty Hdf. Ściana tylna nadstawki wpuszczana w wyfrezowane boki korpusu nadstawki. Zamawiający nie dopuszcza tylnej ściany nakładanej od zewnętrznej strony korpusu. Wieniec górny wykonany z płyty o grubości 25 mm. Korpus nadstawki oraz wieńce łączone ze sobą za pomocą połączeń skrętnych umożliwiających wymianę poszczególnych elementów nadstawki.

Nadstawka wyposażona w 1 półkę (2 przestrzenie na segregatory). Półka wykonana z płyty wiórowej o klasie higieniczności E1 i grubości 18 mm, obustronnie laminowana z widoczną krawędzią oklejoną obrzeżem ABS w kolorze płyt nadstawki.

Półka montowana w korpusie w systemie zapobiegającym możliwości wypadnięcia lub wyszarpięcia półki z możliwością regulacji montażu przynajmniej w trzech pozycjach. Głębokość półki min. 350 mm.

Nadstawka wyposażona w 2 zawiasy na jedno skrzydło drzwiowe o kącie rozwarcia do 110°. Jedno skrzydło drzwiowe wyposażone w listwę przymykową.

Zamykanie drzwi nadstawki z zastosowaniem zamka z dwoma kluczami. Drzwi nadstawki wyposażone w mocowany na dwóch śrubach uchwyt metalowy o rozstawie **min. 12 cm**. Należy zastosować uchwyty tego samego rodzaju co w kontenerkach biurkowych, szafach aktowych, szafkach niskich oraz szafie ubraniowej (poz. 6; 7; 9 i 10 niniejszej *Specyfikacji technicznej*).

9. Szafa ubraniowa (189,5 x 80 x 44,5 cm)

Kolor okleiny: Pfleiderer R37010 Wiąz - Ovid Cynamon lub równoważny

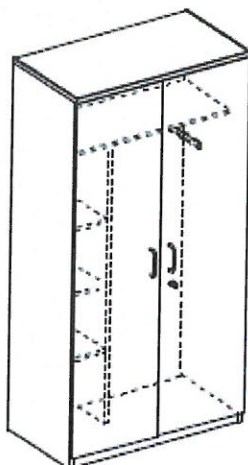

(rysunek poglądowy)

Szafa ubraniowa o wymiarach: **wys. 189,5 x szer. 80 cm x gł. 44,5 cm**

(UWAGA: Zamawiający przewiduje **odstępstwa wymiarowe** jedynie tych elementów, które zostały wyraźnie wskazane w opisie)

Szafa ubraniowa wykonana z płyty wiórowej o klasie higieniczności E1, obustronnie laminowanej, na wszystkich widocznych krawędziach oklejona obrzeżem ABS o grubości 2 mm. Obrzeża w kolorze płyt szafy. Korpus szafy, drzwi frontowe oraz wieniec dolny wykonany z płyty o grubości 18 mm. Ściana tylna szafy wykonana z płyty wiórowej o grubości 8-18 mm lub płyty Hdf. Ściana tylna szafy wpuszczana w wyfrezowane boki szafy. Zamawiający nie dopuszcza tylnej ściany nakładanej od zewnętrznej strony korpusu. Wieniec górny wykonany z płyty o grubości 25 mm. Korpus szafy oraz wieńce łączone ze sobą za pomocą połączeń skrętnych umożliwiających wymianę poszczególnych elementów szafy.

Szafa wyposażona w 1 półkę konstrukcyjną wykonaną z płyty wiórowej o klasie higieniczności E1 i grubości 18 mm, obustronnie laminowaną, z widoczną krawędzią oklejoną obrzeżem ABS w kolorze płyt szafy.

Półka montowana w korpusie w systemie zapobiegającym możliwości wypadnięcia lub wyszarpięcia półki. Głębokość półki min. 350 mm.

Wewnątrz korpusu szafy – do wysokości półki konstrukcyjnej płyta pionowa dzieląca szafę w pionie na dwie części. Jedna część o szerokości 565 mm (+/- 5 mm) przeznaczona na garderobę i wyposażona w wysuwny drążek mocowany poprzecznie do półki konstrukcyjnej. Druga część przeznaczona na akta, wyposażona w min. 3 półki z możliwością regulacji montażu przynajmniej w trzech pozycjach. Głębokość półek min. 350 mm.

Szafa wyposażona w 4 zawiasy na jedno skrzydło drzwiowe o kącie rozwarcia do 110°. Jedno skrzydło drzwiowe wyposażone w listwę przemykową. Zamykanie drzwi szafy z zastosowaniem zamka baskwilowego, min. dwupunktowego przynajmniej z dwoma kluczami. Drzwi szafy wyposażone w mocowany na dwóch śrubach uchwyt metalowy

o rozstawie **min. 12 cm**. Należy zastosować uchwyty tego samego rodzaju co w kontenerkach biurowych, szafach aktowych, nadstawkach oraz szafkach niskich (poz. 6; 7; 8 i 10 niniejszej *Specyfikacji technicznej*).

Szafa na cokole o wysokości 55 mm. Szafa na regulowanych stopkach z możliwością regulacji poziomu od wewnątrz szafy bez potrzeby jej odsuwania lub podnoszenia w zakresie minimum + 15 mm.

10. Szafa niska (82,5 x 80 x 44,5 cm)

Kolor okleiny: **Pfleiderer R37010 Wiąz - Ovid Cynamon** lub równoważny

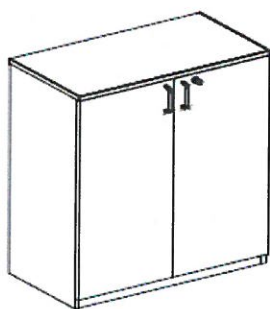

(rysunek poglądowy)

Szafa o wymiarach: **wys. 82,5 x szer. 80 cm x gł. 44,5 cm**

(UWAGA: Zamawiający przewiduje **odstępstwa wymiarowe** jedynie tych elementów, które zostały wyraźnie wskazane w opisie)

Szafa wykonana z płyty wiórowej o klasie higieniczności E1, obustronnie laminowana, na wszystkich widocznych krawędziach oklejona obrzeżem ABS o grubości 2 mm. Obrzeża w kolorze płyt szafy. Korpus szafy, drzwi frontowe oraz wieniec dolny wykonany z płyty o grubości 18 mm. Ściana tylna szafy wykonana z płyty wiórowej o grubości 8-18 mm lub płyty Hdf. Ściana tylna szafy wpuszczana w wyfrezowane boki korpusu szafy. Zamawiający nie dopuszcza tylnej ściany nakładanej od zewnętrznej strony korpusu. Wieniec górny wykonany z płyty o grubości 25 mm. Korpus szafy oraz wieńce łączone ze sobą za pomocą połączeń skrętnych umożliwiających wymianę poszczególnych elementów szafy.

Szafa wyposażona w 1 półkę (2 przestrzenie na segregatory). Półka wykonana z płyty wiórowej o klasie higieniczności E1 i grubości 18 mm, obustronnie laminowana z widoczną krawędzią oklejoną obrzeżem ABS w kolorze płyt szafy.

Półka montowana w korpusie w systemie zapobiegającym możliwości wypadnięcia lub wyszarpięcia półki z możliwością regulacji montażu przynajmniej w trzech pozycjach. Głębokość półki min. 350 mm.

Szafa wyposażona w 2 zawiasy na jedno skrzydło drzwiowe o kącie rozwarcia do 110°. Jedno skrzydło drzwiowe wyposażone w listwę przymykową. Zamykanie drzwi szafy z zastosowaniem zamka baskwilowego, min. dwupunktowego przynajmniej z dwoma kluczami. Drzwi szafy wyposażone w mocowany na dwóch śrubach uchwyt metalowy o rozstawie **min. 12 cm**. Należy zastosować uchwyty tego samego rodzaju

co w kontenerkach biurkowych, szafach aktowych, nadstawkach oraz szafie ubraniowej (poz. 6; 7; 8 i 9 niniejszej *Specyfikacji technicznej*). Szafa na cokole o wysokości 55 mm. Szafa na regulowanych stopkach z możliwością regulacji poziomu od wewnątrz szafy bez potrzeby jej odsuwania lub podnoszenia w zakresie minimum + 15 mm.

11. Stół ramowy (80 x 80 cm)

Kolor okleiny: **Pfleiderer R37010 Wiąz - Ovid Cynamon lub równoważny**



(rysunek poglądowy)

Stół o wymiarach **80 x 80 cm i wysokości 72 cm**

(UWAGA: Zamawiający przewiduje **odstępstwa wymiarowe** jedynie tych elementów, które zostały wyraźnie wskazane w opisie)

Blat stołu wykonany z płyty wiórowej o klasie higieniczności E1 i grubości 25 mm, obustronnie laminowany, oklejony obrzeżem ABS o grubości 2 mm. Obrzeże biurka w kolorze blatu. Stelaż stołu metalowy, malowany proszkowo w kolorze RAL 9006. Nogi kwadratowe o wymiarach 50x50 mm (+/- 3 mm) lub okrągłe o średnicy 70 mm (+/- 5 mm) ze stopkami umożliwiającymi poziomowanie stołu w zakresie +15 mm. Rama stelaża o przekroju 40x20 mm (+/- 3 mm) mocowana do blatu na całym jego obrysie w odległości od 1 do 3 cm od krawędzi blatu. Nogi montowane do ramy za pomocą metalowych łączników umożliwiających demontaż oraz ponowny montaż stołu.

12. Stół ramowy (80 x 60 cm)

Kolor okleiny: **Pfleiderer R37010 Wiąz - Ovid Cynamon lub równoważny**



(rysunek poglądowy)

Stół o wymiarach **80 x 60 cm i wysokości 72 cm**

(UWAGA: Zamawiający przewiduje **odstępstwa wymiarowe** jedynie tych elementów, które zostały wyraźnie wskazane w opisie)

Blat stołu wykonany z płyty wiórowej o klasie higieniczności E1 i grubości 25 mm, obustronnie laminowany, oklejony obrzeżem ABS o grubości 2 mm. Obrzeże biurka w kolorze blatu. Stelaż stołu metalowy, malowany proszkowo w kolorze RAL 9006. Nogi kwadratowe o wymiarach 50x50 mm (+/- 3 mm) lub okrągłe o średnicy 70 mm (+/- 5 mm) ze stopkami umożliwiającymi poziomowanie stołu w zakresie +15 mm. Rama stelaża o przekroju 40x20 mm (+/- 3 mm) mocowana do blatu na całym jego obrysie w odległości od 1 do 3 cm od krawędzi blatu. Nogi montowane do ramy za pomocą metalowych łączników umożliwiających demontaż oraz ponowny montaż stołu.

13. Krzesło obrotowe typu Master 121

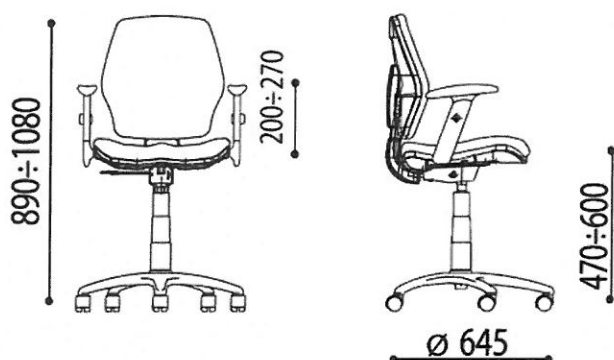

Wymiary:

- | | |
|--|-----------------|
| a. szerokość oparcia w najszerszym miejscu: | 465 mm, |
| b. szerokość siedziska: | 500 mm, |
| c. średnica podstawy: | Ø 655 mm |
| d. wysokość podłokietników od poziomu siedziska: | 200 mm, |
| e. regulacja wysokości podłokietników: | +70 mm |
| f. szerokość nakładki podłokietnika: | 240 mm, |
| g. regulacja wysokości siedziska w zakresie: | 470 mm - 600 mm |
| h. głębokość siedziska: | 430 mm |

(UWAGA: za krzesło tożsame z przedmiotem zamówienia Zamawiający uważał będzie krzesło o wymiarach podanych powyżej z tolerancją +/- 5% tych wymiarów)

Krzesło obrotowe z oparciem i siedziskiem tapicerowanym tkaniną w **kolorze:** (Wykonawca, który złoży najkorzystniejszą ofertę, przed podpisaniem umowy przedłoży Zamawiającemu próbki tkanin obejmujące min. 10 kolorów, na podstawie których Zamawiający dokona wyboru koloru tkaniny). Spodnia strona siedziska oraz tylna strona oparcia z poliuretanową nakładką w kolorze czarnym. Łącznik oparcia z siedziskiem oraz pięcioramienna podstawa krzesła w kolorze czarnym. Szkielet siedziska i oparcia wykonany z formatki drewnianej z wylewaną pianką tapicerską. Regulowane podłokietniki z poliuretanowymi nakładkami w kolorze czarnym. Krzesło wyposażone w regulację siły odchylenia oparcia oraz

w mechanizm synchroniczny pozwalający na jednoczesne odchylenie siedziska i oparcia. Funkcja odchylenia oparcia z możliwością blokowania w min. 4 pozycjach. Krzesło wyposażone w regulację ustawienia wysokości oparcia. Kółka krzesła przystosowane do miękkich nawierzchni (wykładzina).

14. Krzesło konferencyjne typu AXO 101x

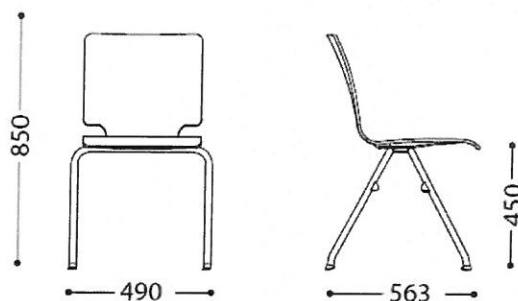

Wymiary:

- | | |
|---------------------------------|----------|
| a. szerokość siedziska: | 410 mm., |
| b. szerokości oparcia: | 410 mm., |
| c. wysokość siedziska: | 450 mm., |
| d. całkowita wysokość krzesła: | 850 mm., |
| e. głębokość siedziska: | 420 mm., |
| f. całkowita szerokość krzesła: | 490 mm., |
| g. całkowita głębokość krzesła: | 563 mm. |

(UWAGA: za krzesło tożsame z przedmiotem zamówienia Zamawiający uważał będzie krzesło o wymiarach podanych powyżej z tolerancją +/- 5% tych wymiarów)

Krzesło konferencyjne bez podłokietników na ramie wykonanej z rury fi. 20 mm, malowanej proszkowo na kolor aluminium. Pary nóg: przednich i tylnych krzesła wykonane z jednego elementu rury oddzielnie dla każdej pary. Nogi wyposażone w stopki z tworzywa przeznaczonego do powierzchni miękkich (wykładzina).

Siedzisko i oparcie krzesła wykonane z jednego elementu ze sklejki gięto-klejonej o grubości min. 10 mm. **Kolor sklejki:** (Wykonawca, który złoży najkorzystniejszą ofertę, przed podpisaniem umowy przedłoży Zamawiającemu próbki kolorystyki sklejki obejmujące min. 10 kolorów, na podstawie których Zamawiający dokona wyboru koloru sklejki).

Siedzisko z tapicerowaną poduszką z wypełnieniem z pianki tapicerskiej.

Kolor tkaniny poduszki siedziska: (Wykonawca, który złoży najkorzystniejszą ofertę, przed podpisaniem umowy przedłoży Zamawiającemu próbki tkanin obejmujące min. 10 kolorów, na podstawie których Zamawiający dokona wyboru koloru tkaniny).

 57 P

15. Krzesło socjalne typu Contessa

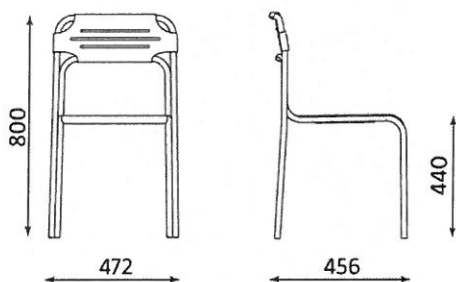

Wymiary:

- wysokość siedziska: 440 mm
- szerokość siedziska: 400 mm
- całkowita wysokość: 800 mm
- głębokość siedziska: 430 mm

(UWAGA: za krzesło tożsame z przedmiotem zamówienia Zamawiający uważał będzie krzesło o wymiarach podanych powyżej z tolerancją +/- 5% tych wymiarów)

Metalowa rama krzesła pokryta chromowaną powłoką galwaniczną. Siedzisko i oparcie krzesła wykonane z tworzywa sztucznego w kolorze: *(Wykonawca, który złoży najkorzystniejszą ofertę, przed podpisaniem umowy przedłoży Zamawiającemu próbki kolorystyki krzesel na podstawie których Zamawiający dokona wyboru koloru siedziska i oparcia).*

16. Stolik / ława typu ZONE Table 55x55



Wymiary:

- wysokość: 460 mm
- wymiary blatu: 550 mm x 550 mm

(UWAGA: za stolik tożsamy z przedmiotem zamówienia Zamawiający uważał będzie stolik o wymiarach podanych powyżej z tolerancją +/- 5% tych wymiarów)

Stalowa rama stolika pokryta chromowaną powłoką galwaniczną. Rama wykonana z rury o średnicy fi. 20 mm. z samopoziomującymi stopkami z tworzywa sztucznego.

Blat wykonany z płyty wiórowej z okleiną melaminową. Błat o grubości 25 mm z obrzeżem ABS o grubości 2 mm w kolorze blatu. Narożniki blatu – zaokrąglone. **Kolor:** (Wykonawca, który złoży najkorzystniejszą ofertę, przed podpisaniem umowy przedłoży Zamawiającemu próbki kolorystyki blatu na podstawie których Zamawiający dokona wyboru koloru).

17. Sofa 2-osobowa typu ZONE Alu

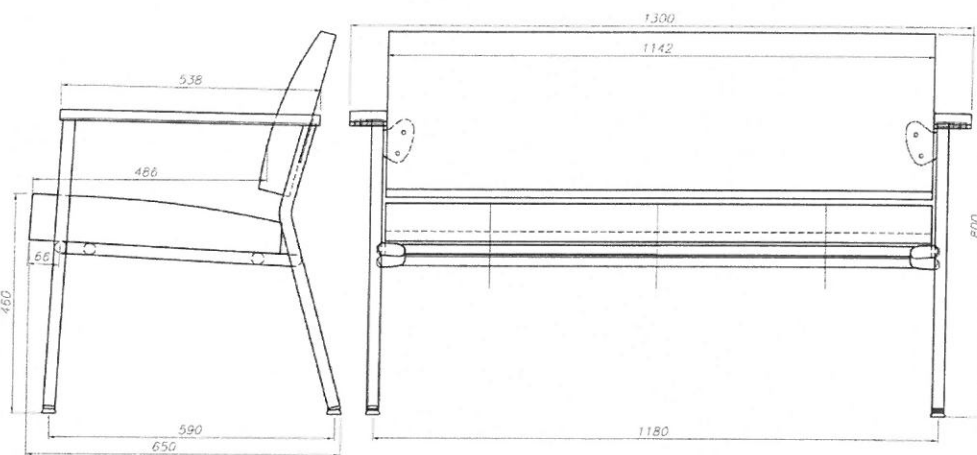

Wymiary:

- całkowita wysokość: 800 mm
- całkowita szerokość z podłokietnikami: 1300mm
- wysokość siedziska: 460 mm
- szerokość siedziska: 1142mm
- głębokość siedziska: 486 mm

(UWAGA: za sofę tożsamą z przedmiotem zamówienia Zamawiający uważał będzie sofę o wymiarach podanych powyżej z tolerancją +/- 5% tych wymiarów)

Stalowa rama sofę pokryta chromowaną powłoką galwaniczną. Rama wykonana z rury o średnicy fi. 25 mm. z samopoziomującymi stopkami z tworzywa sztucznego. Siedzisko sofę o szkieletcie wykonanym z płyty wiórowej o grubości 18 mm. Front siedziska wyściełany gąbką o gęstości 35 kg/m³ o grubości min. 100 mm. Boki siedziska wyściełane gąbką o gęstości 35 kg/m³ o grubości min. 60 mm. Oparcie sofę wykonane z 8-warstwowej sklejki z drewna bukowego o gr. min. 12 mm. Front oparcia wyściełany gąbką o gęstości 35 kg/m³ o grubości min. 100 mm. Boki oparcia wyściełane gąbką o gęstości 35 kg/m³ o grubości min. 60 mm. Oparcie i siedzisko łączone z ramą sofę z zachowaniem prześwitu.

Podłokietniki: baza podłokietnika wykonana z elementów stalowych o grubości min. 4 mm z nałożonym podłokietnikiem z drewna litego (buk, dąb, olcha) o grubości min. 20 mm.

Kolor tkaniny tapicerki siedziska i oparcia: (Wykonawca, który złoży najkorzystniejszą ofertę, przed podpisaniem umowy przedłoży Zamawiającemu próbki tkanin obejmujące min. 10 kolorów, na podstawie których Zamawiający dokona wyboru koloru tkaniny).

[Handwritten signature and initials] 59 - P

18. Fotel typu ZONE Alu

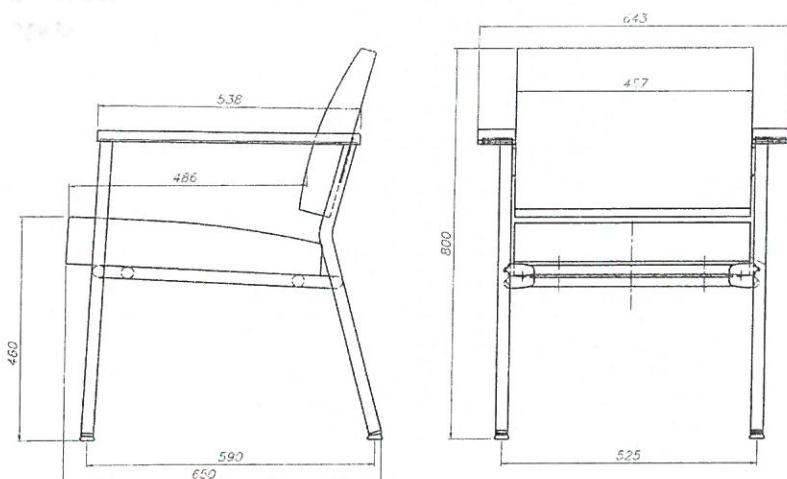

Wymiary:

- Całkowita wysokość: 800 mm
- Całkowita szerokość z podłokietnikami: 643 mm
- Wysokość siedziska: 460 mm
- Szerokość siedziska: 487 mm
- Głębokość siedziska: 486 mm

(UWAGA: za fotel tożsamy z przedmiotem zamówienia Zamawiający uważał będzie fotel o wymiarach podanych powyżej z tolerancją +/- 5% tych wymiarów)

Stalowa rama fotela pokryta chromowaną powłoką galwaniczną. Rama wykonana z rury o średnicy fi. 25 mm. z samopoziomującymi stopkami z tworzywa sztucznego. Siedzisko fotela o szkieletcie wykonanym z płyty wiórowej o grubości 18 mm. Front siedziska wyściełany gąbką o gęstości 35 kg/m³ o grubości min. 100 mm. Boki siedziska wyściełane gąbką o gęstości 35 kg/m³ o grubości min. 60 mm. Oparcie fotela wykonane z 8-warstwowej sklejki z drewna bukowego o gr. min. 12 mm. Front oparcia wyściełany gąbką o gęstości 35 kg/m³ o grubości min. 100 mm. Boki oparcia wyściełane gąbką o gęstości 35 kg/m³ o grubości min. 60 mm. Oparcie i siedzisko łączone z ramą z zachowaniem prześwitu.

Podłokietniki: baza podłokietnika wykonana z elementów stalowych o grubości min. 4 mm z nałożonym podłokietnikiem z drewna litego (buk, dąb, olcha) o grubości min. 20 mm.

Kolor tkaniny tapicerki siedziska i oparcia: *(Wykonawca, który złoży najkorzystniejszą ofertę, przed podpisaniem umowy przedłoży Zamawiającemu próbki tkanin obejmujące min. 10 kolorów, na podstawie których Zamawiający dokona wyboru koloru tkaniny)*

CZĘŚĆ PIERWSZA		
nr poz. z załącznika nr 3 do SIWZ	nazwa mebla	ilość
1	biurko prostokątne 140 x 70 cm	8 szt.
2	blenda biurka - 120 cm	8 szt.
3	biurko prostokątne 160 x 80 cm	2 szt.
4	blenda biurka - 140 cm	2 szt.
5	przystawka do biurka 60 x 80 cm	2 szt.
6	kontener biurkowy	10 szt.
7	szafa aktowa 189 cm	8 szt.
8	nadstawka	9 szt.
9	szafa ubraniowa 189 cm	1 szt.
10	szafka niska	3 szt.
11	stolik ramowy 80x80 cm	1 szt.
12	stolik ramowy 60x80 cm	0 szt.
13	krzesło obrotowe	10 szt.
14	krzesło konferencyjne	4 szt.
15	krzesło socjalne	0 szt.
16	stolik/lawa 55 x 55 cm	2 szt.
17	sofa 2-osobowa	1 szt.
18	fotel	2 szt.



CZĘŚĆ DRUGA		
nr poz. z załącznika nr 3 do SIWZ	nazwa mebla	ilość
1	biurko prostokątne 140 x 70 cm	44 szt.
2	blenda biurka - 120 cm	44 szt.
3	biurko prostokątne 160 x 80 cm	4 szt.
4	blenda biurka - 140 cm	4 szt.
5	przystawka do biurka 60 x 80 cm	4 szt.
6	kontener biurkowy	48 szt.
7	szafa aktowa 189 cm	70 szt.
8	nadstawka	68 szt.
9	szafa ubraniowa 189 cm	2 szt.
10	szafka niska	20 szt.
11	stolik ramowy 80x80 cm	4 szt.
12	stolik ramowy 60x80 cm	5 szt.
13	krzesło obrotowe	48 szt.
14	krzesło konferencyjne	25 szt.
15	krzesło socjalne	6 szt.
16	stolik/ława 55 x 55 cm	2 szt.
17	sofa 2-osobowa	1 szt.
18	fotel	2 szt.

ETAP I

Załącznik nr 5 do SIWZ

Nazwa Wykonawcy.....
.....
Siedziba Wykonawcy
Nr tel./fax
Adres do korespondencji

UWAGA!
NALEŻY STOSOWNIE WYPEŁNIĆ CAŁE OŚWIADCZENIE

(Str. 63)

Oświadczenie wykonawcy

składane na podstawie art. 25a ust. 1 ustawy z dnia 29 stycznia 2004 r.

Prawo zamówień publicznych (dalej jako: ustawa Pzp),

DOTYCZĄCE SPEŁNIANIA WARUNKÓW UDZIAŁU W POSTĘPOWANIU

Na potrzeby postępowania o udzielenie zamówienia publicznego pn. „Dostawa i montaż mebli biurowych na rzecz Zarządu Komunalnych Zasobów Lokalowych sp.z o.o. w podziale na 2 części” prowadzonego przez Zarząd Komunalnych Zasobów Lokalowych sp. z o.o. oświadczam, co następuje:

INFORMACJA DOTYCZĄCA WYKONAWCY:

I. Oświadczam, że spełniam warunki udziału w postępowaniu określone przez Zamawiającego w Specyfikacji Istotnych Warunków Zamówienia.

..... (miejsowość), dnia r.

.....
(podpis)

INFORMACJA W ZWIĄZKU Z POLEGANIEM NA ZASOBACH INNYCH PODMIOTÓW:

II. Oświadczam, że w celu wykazania spełniania warunków udziału w postępowaniu, określonych przez zamawiającego w Specyfikacji Istotnych Warunków Zamówienia, polegam na zasobach następującego/ych podmiotu/ów:

.....
w następującym zakresie:
.....
.....
.....

(wskazać podmiot i określić odpowiedni zakres dla wskazanego podmiotu).

..... (miejsowość), dnia r.

.....
(podpis)

OŚWIADCZENIE DOTYCZĄCE PODANYCH INFORMACJI:

III. Oświadczam, że wszystkie informacje podane w powyższych oświadczeniach są aktualne i zgodne z prawdą oraz zostały przedstawione z pełną świadomością konsekwencji wprowadzenia zamawiającego w błąd przy przedstawianiu informacji.

..... (miejsowość), dnia r.

.....
(podpis)

ETAP I

Załącznik nr 6 do SIWZ

Nazwa Wykonawcy.....

Siedziba Wykonawcy

Nr tel./fax

Adres do korespondencji

UWAGA!

NALEŻY STOSOWNIE WYPEŁNIĆ CAŁE OŚWIADCZENIE

(Str. 64-65)

Oświadczenie wykonawcy

składane na podstawie art. 25a ust. 1 ustawy z dnia 29 stycznia 2004 r.

Prawo zamówień publicznych (dalej jako: ustawa Pzp),

DOTYCZĄCE PRZESŁANEK WYKLUCZENIA Z POSTĘPOWANIA

Na potrzeby postępowania o udzielenie zamówienia publicznego pn. „Dostawa i montaż mebli biurowych na rzecz Zarządu Komunalnych Zasobów Lokalowych sp.z o.o. w podziale na 2 części”, prowadzonego przez Zarząd Komunalnych Zasobów Lokalowych sp. z o.o. oświadczam, co następuje:

OŚWIADCZENIA DOTYCZĄCE WYKONAWCY:

I. Oświadczam, że nie podlegam wykluczeniu z postępowania na podstawie art. 24 ust 1 pkt. 12-23 oraz art. 24 ust. 5 pkt. 1 ustawy Pzp.

..... (miejsowość), dnia r.

.....
(podpis)

II. Oświadczam, że zachodzą w stosunku do mnie podstawy wykluczenia z postępowania na podstawie art. ustawy Pzp (podać mającą zastosowanie podstawę wykluczenia spośród wymienionych w art. 24 ust. 1 pkt 13-14, 16-20 lub art. 24 ust. 5 ustawy Pzp). Jednocześnie oświadczam, że w związku z ww. okolicznością, na podstawie art. 24 ust. 8 ustawy Pzp podjąłem następujące środki naprawcze:

.....
.....

..... (miejsowość), dnia r.

.....
(podpis)

OŚWIADCZENIE DOTYCZĄCE PODMIOTU, NA KTÓREGO ZASOBY POWOŁUJE SIĘ WYKONAWCA:

III. Oświadczam, że następujący/e podmiot/y, na którego/ych zasoby powołuję się w niniejszym postępowaniu, tj.: (podać pełną nazwę/firmę, adres, a także w zależności od podmiotu: NIP/PESEL, KRS/CEiDG) nie podlega/ją wykluczeniu z postępowania o udzielenie zamówienia.

..... (miejsowość), dnia r.

.....
(podpis)

**OŚWIADCZENIE DOTYCZĄCE PODWYKONAWCY NIEBĘDĄCEGO PODMIOTEM,
NA KTÓREGO ZASOBY POWOŁUJE SIĘ WYKONAWCA:**

IV. Oświadczam, że następujący/e podmiot/y, będący/e podwykonawcą/ami:
..... (podać pełną nazwę/firmę, adres, a także w
zależności od podmiotu: NIP/PESEL, KRS/CEiDG), nie podlega/ą wykluczeniu z postępowania
o udzielenie zamówienia.

..... (miejsowość), dnia r.

.....
(podpis)

OŚWIADCZENIE DOTYCZĄCE PODANYCH INFORMACJI:

V. Oświadczam, że wszystkie informacje podane w powyższych oświadczeniach są aktualne
i zgodne z prawdą oraz zostały przedstawione z pełną świadomością konsekwencji wprowadzenia
zamawiającego w błąd przy przedstawianiu informacji.

..... (miejsowość), dnia r.

.....
(podpis)

Handwritten signature and initials, possibly including the number '15' and the letter 'P'.

ETAP II

Załącznik nr 7 do SIWZ

WYKAZ DOSTAW

Zgodnie z pkt 16.5 SIWZ

Lp.	Przedmiot dostawy	Wartość	Odbiorca	Data wykonania , tj. okres realizacji dostawy
1				
2				
3				
4				
5				
6				

.....
Miejscowość, data

.....
podpisy upelnomocnionych przedstawicieli Wykonawcy

Zamawiający będzie brał pod uwagę tylko dostawy poparte załączonymi dokumentami potwierdzającymi należyte wykonanie dostawy.

ETAP II

Załącznik nr 8 do SIWZ

OŚWIADCZENIE
Zgodne z art. 24 ust 11

DLA ZAMÓWIENIA:

„Dostawa i montaż mebli biurowych na rzecz Zarządu Komunalnych Zasobów Lokalowych sp. z o.o. w podziale na 2 części”

Nazwa(y) Wykonawcy(ców)

.....

Adres(y) Wykonawcy(ców)

.....

.....

Informuję (my), że nie należę (nie należymy) do żadnej grupy kapitałowej o której mowa w art. 24 ust. 1 pkt. 23 ustawy z dnia 29 stycznia 2004 r. Prawo zamówień publicznych (tj. Dz. U. z 2019 poz. 1843 ze zm.).

Data.....

Podpis
(uprawniony przedstawiciel Wykonawcy)

Należy dostarczyć w terminie 3 dni od dnia przekazania przez Zamawiającego informacji, o której mowa w art. 51 ust. 1a, art. 57 ust. 1 lub art. 60d ust. 1, albo od zamieszczenia na stronie internetowej informacji, o której mowa w art. 86 ust. 5.



**LISTA PODMIOTÓW NALEŻACYCH DO TEJ SAMEJ GRUPY KAPITAŁOWEJ
o której mowa w art. 24 ust. 11 pkt. ustawy PZP.**

DLA ZAMÓWIENIA:

**„Dostawa i montaż mebli biurowych na rzecz Zarządu Komunalnych Zasobów Lokalowych
sp. z o.o. w podziale na 2 części”**

Nazwa(y) Wykonawcy(ców)

.....

.....

Adres(y) Wykonawcy(ców)

.....

.....

Oświadczamy, że należymy do tej samej grupy kapitałowej, o której mowa w art. 24 ust.1 pkt 23 Pzp, tj. w rozumieniu ustawy z dnia 16 lutego 2007 r. o ochronie konkurencji i konsumentów (Dz. U. Nr 50, poz. 331, z późn. zm.), co podmioty wymienione poniżej, które to złożyły ofertę w tym postępowaniu:

Lp.	Nazwa Podmiotu	Adres Podmiotu

Data.....

Podpis
(uprawniony przedstawiciel Wykonawcy)

Należy dostarczyć w terminie 3 dni od dnia przekazania przez Zamawiającego informacji, o której mowa w art. 51 ust. 1a, art. 57 ust. 1 lub art. 60d ust. 1, albo od zamieszczenia na stronie internetowej informacji, o której mowa w art. 86 ust. 5.

ETAP II

Załącznik nr 10 do SIWZ

OŚWIADCZENIE

Nazwa Wykonawcy.....

.....

Siedziba Wykonawcy

Nr tel./fax

Adres do korespondencji

Oświadczamy, że nie podlegamy wykluczeniu ze względu na brak orzeczenia tytułem środka zapobiegawczego zakazu ubiegania się o zamówienie publiczne.

DATA :

Podpis
(uprawniony przedstawiciel Wykonawcy)



