

ZARZĄD KOMUNALNYCH  
ZASOBÓW LOKALOWYCH SP. Z O.O.  
ul. Matejki 57, 60-770 Poznań.  
tel. 61 415 88 00 fax. 61 415 88 09

---

### ISTOTNE WARUNKI ZAMÓWIENIA

**1. Zamawiający:**

ZARZĄD KOMUNALNYCH ZASOBÓW LOKALOWYCH sp. z o.o.

ul. Matejki 57, 60 - 770 Poznań.

tel. 61 415 88 00 fax. 61 415 88 09

e-mail: [obsługa.klienta@zkzl.poznan.pl](mailto:obsługa.klienta@zkzl.poznan.pl)

[www.zkzl.poznan.pl](http://www.zkzl.poznan.pl)

**2. Tryb zamówienia: Do niniejszego zamówienia nie stosuje się przepisów Ustawy Prawo zamówień publicznych.**

Podstawa prawna: art. 4 pkt 8 Ustawy Prawo zamówień publicznych z dnia 29 stycznia 2004r.

(Dz. U. z 2018 r. poz. 1986)

**3. Opis przedmiotu zamówienia: [CPV: ..3.5.13.00.00-2.....]**

Dostawa i montaż mebli biurowych wg specyfikacji technicznej określonej w **załączniku nr 3** do niniejszych IWZ oraz w ilości wskazanej w **załączniku nr 2** do niniejszych IWZ.

- 3.1** Ewentualne wskazanie w specyfikacji technicznej nazwy produktów oraz ich producentów ma na celu jedynie przybliżyć wymagania, których nie można było opisać przy pomocy dostatecznie dokładnych i zrozumiałych określeń.
- 3.2** Wykonawca może zaproponować **asortyment równoważny** do określonego w specyfikacji technicznej. Musi on być jednak **minimum tej samej klasy**, jaką oczekuje Zamawiający tzn. asortyment równoważny musi spełniać wymogi techniczno-eksploatacyjne opisane przez Zamawiającego w specyfikacji technicznej.
- 3.3** W związku z treścią kryterium wyboru oferty najkorzystniejszej, określonym w **pkt 15.2** niniejszych IWZ, Zamawiający **przewiduje prezentację** zaoferowanych przez Wykonawców mebli.

#### 4. Warunki realizacji przedmiotu zamówienia

- 4.1 Dostawa i montaż mebli stanowiących przedmiot zamówienia będzie miał miejsce w pomieszczeniach biurowych Zarządu Komunalnych Zasobów Lokalowych sp. z o.o., usytuowanych w Poznaniu przy **ul. Ognik 20A (parter)**, w miejscach wskazanych przez Zamawiającego.
- 4.2 Meble stanowiące przedmiot zamówienia muszą być fabrycznie nowe, tzn. nieużywane przed dniem dostawy oraz niepokazywane na konferencjach i imprezach targowych, ani używane w inny, podobny sposób.
- 4.3 Na etapie realizacji zamówienia Zamawiający zastrzega sobie prawo do weryfikacji dostarczanych mebli i w przypadku stwierdzenia niezgodności z przedmiotem zamówienia, do wstrzymania dostawy i montażu oraz do nakazania natychmiastowej wymiany na koszt i odpowiedzialność Wykonawcy.
- 4.4 Montaż mebli polegał będzie na ich ustawieniu w miejsca wskazane przez Zamawiającego. Montaż mebli w swoim zakresie obejmował będzie również:
- poziomowanie wszystkich biurek, przystawek do biurek, stolików, szaf,
  - montażu przystawek do biurek,
  - montażu blend maskujących do biurek,
  - nałożenie nadstawek szaf na szafy wraz z ich kotwieniem do ścian, a w przypadku szaf ustawionych bokami lub tylnymi ścianami „do siebie” kotwieniu ich pomiędzy sobą,
  - montażu krzeseł obrotowych,
- 4.5 W celu realizacji przedmiotu zamówienia Zamawiający udostępni Wykonawcy miejsce parkingowe dla samochodu dostawczego.
- 4.6 W związku z realizacją przedmiotu zamówienia Wykonawca odpowiada za utrzymanie ładu i porządku w miejscu montażu mebli oraz zobowiązany jest do usuwania wszelkich śmieci, opakowań i innych pozostałości po zużytych przez Wykonawcę materiałach. W przypadku zaniechania, czynności porządkowe zostaną wykonane przez Zamawiającego na koszt Wykonawcy.
- 4.7 Z zachowaniem **określonego w pkt. 5 IWZ terminu** wykonania zamówienia, dostawa i montaż mebli nastąpi **w dniu i w godzinach uzgodnionych z Zamawiającym**.
- 4.8 Wykonawcy nie przysługuje prawo do roszczeń z tytułu błędnego skalkulowania ceny lub pominięcia elementów niezbędnych do wykonania przedmiotu zamówienia.
- 4.9 Zamawiający nie ponosi odpowiedzialności za szkody wyrządzone przez Wykonawcę podczas wykonywania przedmiotu zamówienia.

- 4.10 Zamawiający nie dopuszcza możliwości składania ofert częściowych.
- 4.11 Zamawiający nie dopuszcza możliwości składania ofert wariantowych w stosunku do wymagań zawartych w niniejszych Istotnych Warunkach Zamówienia (IWZ).
- 4.12 Zamawiający nie przewiduje zwrotu kosztów udziału w postępowaniu.

5. Termin wykonania zamówienia: 20 – 27 sierpnia 2019 r.

Zmiana terminu wykonania zamówienia może nastąpić jedynie z przyczyn innych niż zawinione przez Wykonawcę tj.:

Zamawiający **zastrzega**, że wyszczególniony powyżej termin **może zostać przez Zamawiającego jednostronnie wydłużony**, jednakże nie dłużej niż do 21 dni. W takiej sytuacji Zamawiający będzie zobowiązany umownie do poinformowania Wykonawcy o terminie przesunięcia dostawy i montażu, najpóźniej na 7 dni przed dniem rozpoczynającym termin dostawy określony powyżej.

W sytuacji, o której mowa powyżej Wykonawca zobowiązany jest do przechowania mebli na własny koszt.

6. Warunki udziału w postępowaniu oraz opis sposobu dokonania oceny spełnienia tych warunków.

6.1 O udzielenie zamówienia mogą się ubiegać Wykonawcy, spełniający niżej określone warunki:

L.p.	Warunki wymagane do spełnienia	Sposób oceny
6.1.1	Wykonawca musi wykazać, że spełnia warunek w zakresie wykonania w ciągu ostatnich 3 lat od dnia wszczęcia postępowania, <b>przynajmniej dwóch</b> dostaw tożsamyh z przedmiotem zamówienia o wartości nie mniejszej niż <b>40 000,00 zł.</b> każda.	Przedłożenie dokumentu określonego w pkt 7.4 IWZ

**7. Informacja o oświadczeniach i dokumentach, jakie mają dostarczyć Wykonawcy:**

**7.1** Wypełniony i podpisany *Formularz ofertowy* - **załącznik nr 1** do IWZ.

**7.2** Wypełniony i podpisany *Formularz cenowy* - **załącznik nr 2** do IWZ.

Wykonawca w *Formularzu cenowym* w kolumnie: „*Producent / nr katalogowy*” **wskaże nazwę producenta, pełną nazwę i symbol produktu oraz nr katalogowy mebla jaki wycenia i jaki zostanie dostarczony oraz załączy do oferty:**

- o **Karty techniczne** wszystkich mebli określonych w **załączniku nr 3 do SIWZ**, **z wyłączeniem** mebli określonych w **poz. 2; 4 i 5** tego załącznika.

Karta techniczna mebla to minimum jedna, osobna karta, która musi zawierać nazwę mebla lub nazwę użytego systemu meblowego, nazwę producenta mebla rysunek lub zdjęcie proponowanego mebla (rozmiar zdjęcia pozwalający dostrzec szczegóły – optymalnie rozmiar zdjęcia A5), wymiary oraz szczegóły techniczne mebla pozwalające zweryfikować czy proponowany mebel spełnia wymagania określone przez Zamawiającego w specyfikacji technicznej.

Na podstawie dołączonego do oferty opisu technicznego mebli Zamawiający stwierdzi zgodność oferowanych modeli z opisem przedmiotu zamówienia zawartym IWZ.

**7.3** Atesty i certyfikaty:

**7.3.1** dla mebli określonych w **poz. 6; 7; 8; 9; 10 i 11 załącznika nr 3 do IWZ** – Certyfikat / Atest potwierdzający, w zakresie wymagań bezpieczeństwa, zgodność z normą **PN-EN 14073-2** oraz *Atest higieniczny* w zakresie użytkowania w pomieszczeniach biurowych,

**7.3.2** dla mebli określonych w **poz. 1; 3; 12 i 13 załącznika nr 3 do IWZ** – Certyfikat / Atest potwierdzający, w zakresie mechanicznych wymagań bezpieczeństwa, zgodność z normą **PN-EN 527-2**; *Protokół Oceny Ergonomicznej* zgodnie z Rozporządzeniem Ministra Pracy i Polityki Społecznej z dn. 1 grudnia 1998 r. (Dz.U. z 1998 Nr 148, poz. 973) oraz *Atest higieniczny* w zakresie użytkowania w pomieszczeniach biurowych,

**7.3.3** dla mebli określonych w **poz. 14 załącznika nr 3 do IWZ** – Certyfikat/ Atest potwierdzający, w zakresie wytrzymałości, trwałości i stateczności, zgodność z normą: **PN-EN 1335 i PN-EN 1022**. Dodatkowo Atest potwierdzający wytrzymałość na ścieranie tkaniny obciowej krzesła na poziomie min. 160 000

cykli w skali Martindalea; Atest potwierdzający trudnopalność tkaniny obiciowej krzesła „papieros, zapalka” oraz *Protokół Oceny Ergonomicznej* zgodnie z Rozporządzeniem Ministra Pracy i Polityki Społecznej z dn. 1 grudnia 1998 r. (Dz.U. z 1998 Nr 148, poz. 973),

**7.3.4** dla mebli określonych w **poz. 15 załącznika nr 3 do IWZ** – Certyfikat/ Atest potwierdzający, w zakresie stateczności i wytrzymałości, zgodność z normą **PN-EN 1022 i PN-EN 14703**,

**7.3.5** dla mebli określonych w **poz. 16 załącznika nr 3 do IWZ** – Certyfikat/ Atest potwierdzający, w zakresie wytrzymałości, trwałości i stateczności, zgodność z normą: **PN-EN 1022, PN-EN 1728, PN-EN 15373-2**.

**7.4** Wykaz wykonanych dostaw w okresie ostatnich 3 lat przed upływem terminu składania ofert, z podaniem ich wartości, przedmiotu, dat wykonania i podmiotów na rzecz których dostawy zostały wykonane oraz dowody, że dostawy te zostały wykonane należycie – **załącznik nr 4** do IWZ. Dowody, o którym mowa w zdaniu powyżej nie są wymagane w przypadku gdy dostawa wyszczególniona w *Wykazie wykonanych dostaw* była świadczona na rzecz Zamawiającego.

**7.5** Pełnomocnictwo w przypadku, gdy oferta jest składana w imieniu Wykonawcy przez osobę, której umocowanie nie wynika z innych dokumentów załączonych do oferty.

Dokumenty, o których mowa w pkt. 7.3 i 7.4 mogą być przedstawione w formie oryginału lub kserokopii poświadczonej za zgodność z oryginałem przez osobę(y) uprawnioną(e) do reprezentowania Wykonawcy.

**8. Sposób porozumiewania się Zamawiającego z Wykonawcami oraz przekazywania oświadczeń lub dokumentów, a także wskazanie osób uprawnionych do porozumiewania się z Wykonawcami:**

Wszelkie oświadczenia, wnioski i zawiadomienia Zamawiającego jak i Wykonawców powinny mieć formę pisemną, z tym zastrzeżeniem, że dopuszcza się także możliwość składania oświadczeń, wniosków i zawiadomień za pośrednictwem faksu oraz drogą elektroniczną pod warunkiem, iż dokumenty wymagające podpisu będą miały postać skanu. Oświadczenia, wnioski i zawiadomienia przekazywane za pomocą faksu lub drogą elektroniczną uważa się za złożone w terminie, jeżeli ich treść dotarła do adresata przed upływem terminu, **a ich forma pisemna wpłynęła do siedziby adresata najpóźniej 5 dni roboczych po upływie terminu.**

Korespondencja kierowana do Zamawiającego powinna być opatrzona numerem sprawy nadanym dla prowadzonego zamówienia.

**Numer sprawy DOA.202-..5.3.2019**

Osoby uprawnione do kontaktu z Wykonawcami:

Paweł Grześkowiak – tel. 61 415 88 48,

Godziny pracy Zamawiającego : poniedziałek od 9<sup>00</sup> do 17<sup>00</sup>; wtorek – piątek od 7<sup>30</sup> do 15<sup>30</sup>

**9. Zamawiający nie przewiduje wniesienia wadium.**

**10. Termin związania ofertą.**

Składający ofertę pozostaje nią związany przez okres **30 dni**. Bieg terminu rozpoczyna się wraz z upływem terminu składania ofert.

**11. Opis sposobu przygotowania oferty:**

**11.1** Oferta musi być przygotowana w formie pisemnej, w języku polskim, w 1 egzemplarzu, czytelna. Zaleca się, aby oferta była podpisana na każdej z zapisanych stron przez osobę uprawnioną do reprezentowania firmy w obrocie gospodarczym, zgodnie z aktem rejestracyjnym i wymogami ustawowymi. W przypadku reprezentacji firmy przez osobę, której uprawnienia nie wynikają

z dokumentów rejestrowych, do oferty musi być załączone upoważnienie dla takiej osoby.

- 11.2** Wszelkie kserokopie muszą być potwierdzone za zgodność z oryginałem i podpisane przez osobę uprawnioną do reprezentowania firmy w obrocie gospodarczym zgodnie z aktem rejestracyjnym i wymogami ustawowymi. Poświadczenie za zgodność z oryginałem winno być sporządzone w sposób umożliwiający identyfikację podpisu (np. wraz z imienną pieczętką osoby poświadczającej kopię dokumentu za zgodność z oryginałem).
- 11.3** Poprawki dokonane w ofercie muszą być datowane i parafowane przez osobę uprawnioną do reprezentowania firmy w obrocie gospodarczym zgodnie z aktem rejestracyjnym i wymogami ustawowymi.
- 11.4** W przypadku podmiotów występujących wspólnie oferta oraz wszystkie załączniki winny być podpisane przez wszystkich wspólników lub przez jednego ze wspólników upoważnionego na piśmie. Upoważnienie powinno być dołączone do oferty, o ile nie wynika z innych dokumentów załączonych przez Wykonawcę.
- 11.5** Ofertę należy złożyć w zamkniętej trwale kopercie z dopiskiem:  
**„Dostawa i montaż mebli biurowych na rzecz Zarządu Komunalnych Zasobów Lokalowych sp. z o.o. – nie otwierać przed 12. lipca 2019 r. godz. 10<sup>15</sup>”.**
- 11.6** Zamawiający odrzuci ofertę, jeżeli:
- 11.6.1** jej treść nie odpowiada treści IWZ, z zastrzeżeniem pkt 12.6 IWZ,
- 11.6.2** jej złożenie stanowi czyn nieuczciwej konkurencji w rozumieniu przepisów o nieuczciwej konkurencji,
- 11.6.3** zawiera rażąco niską cenę w stosunku do przedmiotu zamówienia,
- 11.6.4** Wykonawca nie złożył wyjaśnień lub uzupełnień w wyznaczonym przez Zamawiającego terminie,
- 11.6.5** oferta została złożona przez Wykonawcę, który w okresie ostatnich 24 miesięcy przed dniem składania ofert realizował dla Zamawiającego zamówienie w sposób nienależyty, w szczególności: nie zrealizował zamówienia w terminie umownym z przyczyn leżących po jego stronie, dostarczył towary o niewłaściwej jakości, nie wywiązał się w terminie z warunków gwarancji lub rękojmi, wykonanie zamówienia obarczone było wadą powodującą konieczność poniesienia przez Zamawiającego dodatkowych nakładów finansowych lub Zamawiający rozwiązał zawartą z nim umowę z jego winy.

11.6.6 oferta złożona została faksem lub drogą mailową.

11.7 Wykonawca może złożyć tylko jedną ofertę. Złożenie większej liczby ofert spowoduje wykluczenie Wykonawcy.

11.8 Zaleca się, aby oferta wraz ze wszystkimi załącznikami była trwale spięta.

11.9 **Zamawiający informuje, iż oferty składane w postępowaniu o zamówienie publiczne są jawne i podlegają udostępnieniu od chwili ich otwarcia, z wyjątkiem informacji stanowiących tajemnicę przedsiębiorstwa w rozumieniu przepisów o zwalczaniu nieuczciwej konkurencji, jeśli Wykonawca, nie później niż w terminie składania ofert, zastrzegł, że nie mogą one być udostępniane.**

11.10 Zamawiający zaleca, aby informacje zastrzeżone jako tajemnica przedsiębiorstwa były przez Wykonawcę złożone w oddzielnej wewnętrznej kopercie z oznakowaniem „tajemnica przedsiębiorstwa”, lub spięte (zszyte) oddzielnie od pozostałych, jawnych elementów oferty.

## 12. Termin i miejsce składania i otwarcia ofert:

12.1 Oferty należy złożyć do dnia 12...lipca 2019 r. godz. 10.00 w siedzibie Zamawiającego przy ul. Matejki 57 w Punkcie Obsługi Klienta pokój nr 1. Oferty złożone po terminie będą niezwłocznie zwrócone Wykonawcom bez ich otwierania.

12.2 Wykonawcy składający ofertę, w celu umożliwienia Zamawiającemu dokonania oceny techniczno-jakościowej oferowanych mebli - według parametrów opisanych w pkt 15.2 niniejszej IWZ, zobowiązani są do zaprezentowania zmontowanych mebli, po jednym egzemplarzu z poz. 1; 2; 6 i 7 *Specyfikacji technicznej* stanowiącej załącznik nr 3 do niniejszej IWZ (tj. szafy aktowej, biurka oraz kontenera mobilnego). Wykonawcy zobowiązani są dostarczyć wymaganą prezentacją meble do siedziby Zamawiającego, w miejsce przez niego wskazane do dnia 12...lipca 2019 r. godz. 10<sup>00</sup>.

### W sprawie przygotowania ekspozycji należy kontaktować się z:

p.Pawłem Grześkowiakiem, tel. 61 415 88 48, 606 813 503.

Wymaga się, aby meble przeznaczone do prezentacji były wykonane zgodnie z opisem przedmiotu zamówienia oraz w taki sposób by Zamawiający mógł dokonać oceny technicznej. Nie jest wymagane aby ww. meble wykonane były we wskazanej w opisie



przedmiotu zamówienia kolorystyce laminatu. Po zakończeniu postępowania, Zamawiający zwróci ww. meble Wykonawcom, których oferty nie zostaną wybrane. Meble dostarczone przez Wykonawcę, którego oferta zostanie wybrana jako najkorzystniejsza mogą zostać użyte do zrealizowania zamówienia lub zwrócone na wniosek Wykonawcy po zakończeniu postępowania.

**UWAGA:**

W przypadku gdy Wykonawca nie przygotuje prezentacji, o której mowa powyżej lub przygotuje ją w sposób niezgodny z wymaganiami Zamawiającego, Zamawiający w takiej sytuacji w **Kryterium 2 oceny ofert – Ocena techniczna – estetyka i jakość wykonania** przyzna **0 punktów**.

- 12.3 Oferty przesłane faksem lub drogą mailową zostaną odrzucone i nie będą rozpatrywane w postępowaniu.
- 12.4 Wykonawca przed upływem terminu składania ofert może ofertę zmienić lub wycofać.
- 12.5 W toku badania i oceny ofert Zamawiający może żądać od wykonawców wyjaśnień lub uzupełnień dotyczących treści złożonych ofert.
- 12.6 Zamawiający poprawia w ofercie:
  - 12.6.1 oczywiste omyłki pisarskie,
  - 12.6.2 oczywiste omyłki rachunkowe z uwzględnieniem konsekwencji rachunkowych dokonanych poprawek,
  - 12.6.3 inne omyłki polegające na niezgodności oferty z IWZ nie powodujące istotnych zmian w treści oferty.

**13. Sposób obliczenia ceny.**

- 13.1 Cena podana w *Formularzu ofertowym* stanowiącym załącznik nr 1 do niniejszych IWZ stanowi łączną cenę oferty brutto i musi uwzględniać **wszystkie koszty i składniki** związane z wykonaniem przedmiotu zamówienia oraz warunkami stawianymi przez Zamawiającego, w tym m.in.:
  - 13.1.1 koszty wykonania mebli biurowych,
  - 13.1.2 koszty dostawy,
  - 13.1.3 koszty montażu,
  - 13.1.4 podatek VAT wg stawki obowiązującej na dzień terminu otwarcia ofert oraz innych opłat i podatków, a także ewentualnych rabatów i upustów.

**13.2** Cenę oferty brutto należy podać w polskich złotych. Cenę oferty brutto należy obliczyć przy wykorzystaniu tabeli kalkulacji cenowej zawartej w treści Formularza cenowego stanowiącego **załącznik nr 2** do niniejszych IWZ.

**13.3** Ceny podane w formularzach: ofertowym i cenowym, należy podać z dokładnością do dwóch miejsc po przecinku, przy czym Zamawiający przyjmuje arytmetyczny sposób zaokrąglenia cen, a więc cenę, której trzecie miejsce po przecinku jest mniejsze niż 5 zaokrągla się w dół, a cenę której trzecie miejsce po przecinku jest równe lub większe niż 5 zaokrągla się do pełnego grosza w górę, np.: 0,624 zł zaokrąglamy do 0,62 zł; 0,625 zł zaokrąglamy do 0,63 zł.

**13.4 Wyklucza się możliwość roszczeń Wykonawcy z tytułu błędnego skalkulowania ceny lub pominięcia elementów niezbędnych do wykonania umowy.**

**14. Zamawiający nie przewiduje rozliczeń w żadnej walucie obcej.**

**15. Kryteria oceny ofert:**

Przy ocenie oferty uwzględniane będą następujące kryteria określone maksymalnymi wartościami punktowymi :

**15.1 Kryterium nr 1 - Cena brutto oferty - 80%**

Punkty przyznane w kryterium „Cena brutto oferty” zostaną wyliczone według poniższego wzoru:

$$C = \frac{C_{\min.}}{C_x} \times 100 \times 80\% \text{ (waga kryterium)}$$

gdzie:

**C** – liczba uzyskanych punktów w kryterium nr 1,

**C<sub>min</sub>** – najniższa zaoferowana cena brutto oferty,

**C<sub>x</sub>** – zaoferowana cena brutto oferty rozpatrywanej

## 15.2 Kryterium nr 2 – Ocena techniczna – estetyka i jakość wykonania 20%

Punkty przyznane w kryterium „Ocena techniczna – estetyka i jakość wykonania” zostaną wyliczone według poniższego wzoru:

$$O = \frac{O_x}{O_{\max}} \times 100 \times 20\% \text{ (waga kryterium)}$$

gdzie:

$O$  – liczba uzyskanych punktów w kryterium nr 2,

$O_{\max}$  – najwyższa suma punktów z poszczególnych kategorii oceny techniczno-jakościowej mebli,

$O_x$  – suma punktów z poszczególnych kategorii oceny techniczno-jakościowej mebli oferty rozpatrywanej

Punkty w poszczególnych kategoriach w kryterium **Ocena techniczna** będą przyznawane przez Zamawiającego w następujący sposób:

### **Kategoria 1 – Szafa aktowa – poz. nr 7 załącznika nr 3 do IWZ:**

- jednorodność kolorystyki laminatu **od 0 do 3 pkt.**
- dokładność przycięcia płyt – brak odprysków **od 0 do 5 pkt.**
- precyzję przyklejenia obrzeża PCV – brak wyraźnych szczelin między płytą i doklejonym obrzeżem, **od 0 do 5 pkt.**
- płynność pracy zamka **od 0 do 2 pkt.**
- płynność pracy zawiasów/otwierania i zamykania się drzwi **od 0 do 2 pkt.**

Brak – 0 pkt, zachowanie- od 1 do maksymalnej ilości pkt. w danej pozycji  
Maksymalna liczba pkt do uzyskania w tej kategorii - **17 pkt.**

### **Kategoria 2 – Biurko prostokątne – poz. nr 1 załącznika nr 3 do IWZ**

**wraz z zamontowaną blendą poz. nr 2 załącznika nr 3 do IWZ:**

- jednorodność kolorystyki laminatu **od 0 do 3 pkt.**
- dokładność przycięcia płyt – brak odprysków **od 0 do 5 pkt.**
- precyzja montażu stelaża biurka do blatu **od 0 do 5 pkt.**
- precyzję przyklejenia obrzeża PCV – brak wyraźnych szczelin między płytą i doklejonym obrzeżem, **od 0 do 5 pkt.**

- jakość oraz sposób montażu torów kablowych **od 0 do 5 pkt**
- dokładność przycięcia blendy – brak odprysków blendy **od 0 do 5 pkt**
- precyzję przyklejenia obrzeża PCV blendy – brak wyraźnych szczelin między płytą i doklejonym obrzeżem, **od 0 do 5 pkt**
- stabilność montażu blendy do blatu biurka **od 0 do 5 pkt**

Brak – 0 pkt, zachowanie- od 1 do maksymalnej ilości pkt. w danej pozycji  
 Maksymalna liczba pkt do uzyskania w tej kategorii - **38 pkt.**

**Kategoria 3 – Kontener mobilny – poz. nr 6 załącznika nr 3 do IWZ:**

- jednorodność kolorystyki laminatu **od 0 do 3 pkt**
- dokładność przycięcia płyt – brak odprysków **od 0 do 5 pkt**
- płynność wysuwu szuflad **od 0 do 5 pkt**
- jakość i stabilność montażu kółek **od 0 do 5 pkt**
- płynność pracy zamka **od 0 do 2 pkt**

Brak – 0 pkt, zachowanie- od 1 do maksymalnej ilości pkt. w danej pozycji  
 Maksymalna liczba pkt do uzyskania w tej kategorii - **20 pkt.**

**UWAGA:** Punkty w poszczególnych kategoriach kryterium **Ocena techniczna** przyznane przez Zamawiającego danej ofercie, będą stanowić średnią arytmetyczną punktów przyznanych indywidualnie przez każdego z trzech członków komisji oceniającej.

## **16. Tryb ogłaszania wyników:**

**16.1** Niezwłocznie po wyborze najkorzystniejszej oferty Zamawiający zawiadomi Wykonawców, którzy złożyli oferty o wyborze najkorzystniejszej oferty, podając nazwę (firmę) albo imię i nazwisko, siedzibę albo miejsce zamieszkania i adres Wykonawcy, którego ofertę wybrano oraz uzasadnienie jej wyboru, oraz nazwy (firmy) albo imiona i nazwiska, siedziby albo miejsca zamieszkania i adresy Wykonawców, którzy złożyli oferty, a także punktację przyznaną ofertom w kryteriach oceny ofert.

Ponadto Zamawiający zamieści informację o wyborze najkorzystniejszej oferty na własnej stronie internetowej: [www.zkzl.poznan.pl](http://www.zkzl.poznan.pl).

**16.2** Jeżeli w postępowaniu o udzieleniu zamówienia wpłynęły oferty o takiej samej cenie, będące jednocześnie ofertami o najniższej cenie, Zamawiający wezwie Wykonawców, którzy złożyli te oferty do złożenia w terminie określonym przez Zamawiającego ofert dodatkowych. Wykonawcy składający oferty dodatkowe nie mogą zaoferować cen wyższych niż zaoferowane w złożonych ofertach.

**16.3** Jeżeli Wykonawca, którego oferta została wybrana uchyli się od zawarcia umowy, Zamawiający wybierze ofertę najkorzystniejszą spośród pozostałych, bez przeprowadzania ponownej oceny.

**16.4** Zamawiający może unieważnić postępowanie jeżeli:

**16.4.1** nie została złożona żadna oferta nie podlegająca odrzuceniu lub cena najkorzystniejszej oferty lub oferta z najniższą ceną przewyższa kwotę jaką zamawiający zamierza przeznaczyć na sfinansowanie zamówienia,

**16.4.2** wystąpiła istotna zmiana okoliczności powodująca, że prowadzenie postępowania lub wykonanie zamówienia nie leży w interesie Zamawiającego,

**16.4.3** postępowanie obarczone jest wadą niemożliwą do usunięcia,

**16.4.4** w wyniku złożenia ofert dodatkowych zostały złożone oferty o takiej samej cenie,

**16.4.5** postępowanie może zostać unieważnione bez podania przyczyny. O fakcie unieważnienia postępowania Zamawiający poinformuje wszystkich Wykonawców biorących w nim udział. Z tytułu unieważnienia postępowania Wykonawcom nie przysługuje żadne roszczenie w stosunku do Zamawiającego.

17. Istotne postanowienia umowy, która zostanie podpisana z wybranym wykonawcą (w tym wysokość kar umownych oraz przewidywane zmiany umowy) stanowią **załącznik nr 5** do IWZ.

**UWAGA !**

Zamawiający dopuszcza możliwość negocjowania wysokości wynagrodzenia za wykonanie przedmiotu umowy z Wykonawcą, którego oferta będzie najkorzystniejsza, w przypadku gdyby cena jego oferty przewyższała kwotę jaką Zamawiający zamierza przeznaczyć na sfinansowanie zamówienia.

**Zamawiający zastrzega sobie również prawo do zmniejszenia wielkości zamówienia określonego w *Formularzu cenowym* - załącznik nr 2 do IWZ.**

Zatwierdził

CZŁONEK ZARZĄDU SPÓŁKI  
Michał Prymas

PREZES ZARZĄDU  
Tomasz Lewandowski  
(podpis)

**Załączniki:**

1. Formularz ofertowy – załącznik 1
2. Formularz cenowy – załącznik 2
3. Opis przedmiotu zamówienia – Specyfikacja techniczna – załącznik nr 3 do SIWZ
4. Wykaz dostaw – załącznik 4
5. Istotne postanowienia umowy - załącznik 5

KOORDYNATOR  
ds. Zamówień Publicznych  
Justyna Gałner-Dobak

DYREKT  
Pionu Zarząd  
Konrad C...

## FORMULARZ OFERTOWY

***Dostawa i montaż mebli biurowych na rzecz  
Zarząd Komunalnych Zasobów Lokalowych sp. z o.o.***

Nazwa Wykonawcy .....

Adres Wykonawcy .....

Numer telefonu .....

Numer faxu .....

Adres mailowy .....

Składa ofertę dla Zarządu Komunalnych Zasobów Lokalowych sp. z o.o. w Poznaniu ul. Matejki 57 na ***Dostawę i montaż mebli biurowych w siedzibie spółki Zarząd Komunalnych Zasobów Lokalowych sp. z o.o.***

<b>1.</b>	<p><b>CENA OFERTY BRUTTO</b></p> <p><b>(suma pozycji: „wartość brutto (A)”; „wartość brutto (B)”; „wartość brutto (C)”; „wartość brutto (D)”; „wartość brutto (E)”; „wartość brutto (F)”; „wartość brutto (G)”; „wartość brutto (H)”; „wartość brutto (I)”; „wartość brutto (J)”; „wartość brutto (K)”; „wartość brutto (L)”; „wartość brutto (Ł)”; „wartość brutto (M)”; „wartość brutto (N)”; „wartość brutto (O)” z Formularza cenowego)</b></p> <p style="text-align: right;">.....zł</p> <p><b>[słownie: .....]</b></p>
-----------	--

1. Oświadczamy, że zapoznaliśmy się z warunkami przystąpienia do zamówienia określonymi w Istotnych Warunkach Zamówienia oraz uzyskaliśmy niezbędne informacje do przygotowania oferty.
2. Oświadczamy, że w cenie oferty zostały uwzględnione wszystkie koszty wykonania zamówienia i realizacji przyszłego świadczenia umownego.
3. Zapoznaliśmy się z Istotnymi Warunkami Zamówienia oraz Istotnymi postanowieniami umowy i nie wnosimy w stosunku do nich żadnych uwag, a w przypadku wyboru naszej oferty podpiszemy umowę zgodnie z tymi postanowieniami umowy.
4. Uważamy się za związanych niniejszą ofertą w terminie wskazanym w punkcie 10 IWZ.
5. Następujące elementy zamówienia zamierzamy powierzyć Podwykonawcom:

- a) .....
- b) .....
- c) .....
- d) .....
- e) .....
- f) .....
- g) .....

6. Integralną część oferty stanowią następujące dokumenty:

- a) .....
- b) .....
- c) .....
- d) .....
- e) .....
- f) .....
- g) .....

DATA:

*Podpisano*  
*(uprawniony przedstawiciel wykonawcy)*



## FORMULARZ CENOWY

## 1. Biurko prostokątne – ramowe (140 x 70 cm)

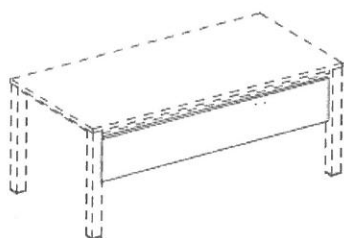

Biurko o wymiarach 140 x 70 cm i wysokości 72 cm

Cena jednostkowa netto	Stawka podatku VAT	Ilość	Wartość brutto (A)	Nazwa handlowa wyrobu / nr katalogowy (symbol produktu)	Nazwa Producenta
..... zł	..... %	20 szt.	..... zł	.....	.....

## 2. Blenda - poprzeczny element biurka z płyty wiórowej (120 x 35 cm)

Cena jednostkowa netto	Stawka podatku VAT	Ilość	Wartość brutto (B)	Nazwa handlowa wyrobu / nr katalogowy (symbol produktu)	Nazwa Producenta
..... zł	..... %	20 szt.	..... zł	.....	.....

### 3. Biurko prostokątne – ramowe (160 x 80 cm)

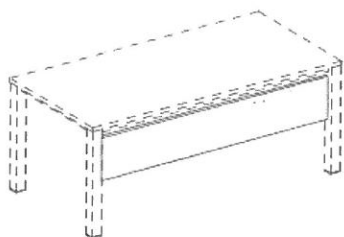

Biurko o wymiarach 160 x 80 cm i wysokości 72 cm

Cena jednostkowa netto	Stawka podatku VAT	Ilość	Wartość brutto (C)	Nazwa handlowa wyrobu / nr katalogowy (symbol produktu)	Nazwa Producenta
..... zł	..... %	2 szt.	..... zł	.....	.....

### 4. Blenda - poprzeczny element biurka z płyty wiórowej (140 x 35 cm)

Cena jednostkowa netto	Stawka podatku VAT	Ilość	Wartość brutto (D)	Nazwa handlowa wyrobu / nr katalogowy (symbol produktu)	Nazwa Producenta
..... zł	..... %	2 szt.	..... zł	.....	.....

### 5. Przystawka do biurka (60 x 80 cm)



Cena jednostkowa netto	Stawka podatku VAT	Ilość	Wartość brutto (E)	Nazwa handlowa wyrobu / nr katalogowy (symbol produktu)	Nazwa Producenta
..... zł	..... %	2 szt.	..... zł	.....	.....

## 6. Kontener biurkowy



Kontener biurkowy o wymiarach: szer. 43 cm x gł. 48 cm x wys. 60 cm

Cena jednostkowa netto	Stawka podatku VAT	Ilość	Wartość brutto (F)	Nazwa handlowa wyrobu / nr katalogowy (symbol produktu)	Nazwa Producenta
..... zł	..... %	22 szt.	..... zł	.....	.....

## 7. Szafa aktowa (189,5 x 80 x 44,5 cm)

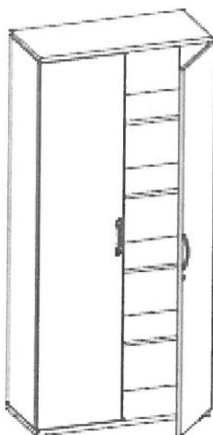

Szafa aktowa o wymiarach: wys. 189,5 x szer. 80 cm x gł. 44,5 cm

Cena jednostkowa netto	Stawka podatku VAT	Ilość	Wartość brutto (G)	Nazwa handlowa wyrobu / nr katalogowy (symbol produktu)	Nazwa Producenta
..... zł	..... %	35 szt.	..... zł	.....	.....

### 8. Nadstawka szafy aktowej (74 x 80 x 44,5 cm)

Nadstawka szafy aktowej o wymiarach: wys. 74 x szer. 80 cm x gł. 44,5 cm

Cena jednostkowa netto	Stawka podatku VAT	Ilość	Wartość brutto (H)	Nazwa handlowa wyrobu / nr katalogowy (symbol produktu)	Nazwa Producenta
..... zł	..... %	33 szt.	..... zł	.....	.....

### 9. Szafa ubraniowa (189,5 x 80 x 44,5 cm)

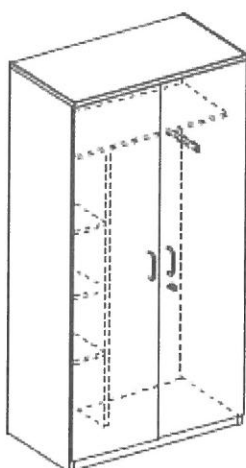

Szafa ubraniowa o wymiarach: wys. 189,5 x szer. 80 cm x gł. 44,5 cm

Cena jednostkowa netto	Stawka podatku VAT	Ilość	Wartość brutto (I)	Nazwa handlowa wyrobu / nr katalogowy (symbol produktu)	Nazwa Producenta
..... zł	..... %	1 szt.	..... zł	.....	.....

**10. Szafa niska (82,5 x 80 x 44,5 cm)**

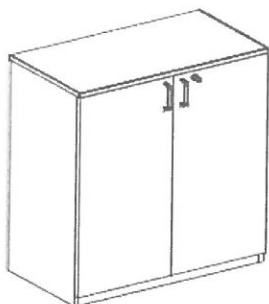

Szafa o wymiarach: wys. 82,5 x szer. 80 cm x gł. 44,5 cm

Cena jednostkowa netto	Stawka podatku VAT	Ilość	Wartość brutto (J)	Nazwa handlowa wyrobu / nr katalogowy (symbol produktu)	Nazwa Producenta
..... zł	..... %	8 szt.	..... zł	.....	.....

**11. Regał aktowy (189,5 x 80 x 44,5 cm)**

Regał aktowy o wymiarach: wys. 188 x szer. 80 cm x gł. 44 cm

Cena jednostkowa netto	Stawka podatku VAT	Ilość	Wartość brutto (K)	Nazwa handlowa wyrobu / nr katalogowy (symbol produktu)	Nazwa Producenta
..... zł	..... %	1 szt.	..... zł	.....	.....

### 12. Stół ramowy (80 x 80 cm)



Stół o wymiarach 80 x 80 cm i wysokości 72 cm

Cena jednostkowa netto	Stawka podatku VAT	Ilość	Wartość brutto (Ł)	Nazwa handlowa wyrobu / nr katalogowy (symbol produktu)	Nazwa Producenta
..... zł	..... %	5 szt.	..... zł	.....	.....

### 13. Stół ramowy (80 x 60 cm)



Stół o wymiarach 80 x 60 cm i wysokości 72 cm

Cena jednostkowa netto	Stawka podatku VAT	Ilość	Wartość brutto (Ł)	Nazwa handlowa wyrobu / nr katalogowy (symbol produktu)	Nazwa Producenta
..... zł	..... %	4 szt.	..... zł	.....	.....

#### 14. Krzesło obrotowe typu Master 121

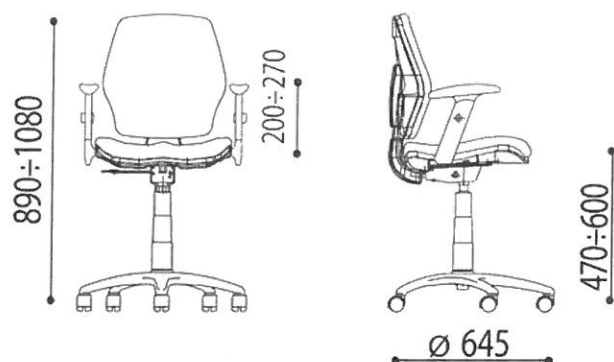

Cena jednostkowa netto	Stawka podatku VAT	Ilość	Wartość brutto (M)	Nazwa handlowa wyrobu / nr katalogowy (symbol produktu)	Nazwa Producenta
..... zł	..... %	22 szt.	..... zł	.....	.....

#### 15. Krzesło konferencyjne typu AXO 101x

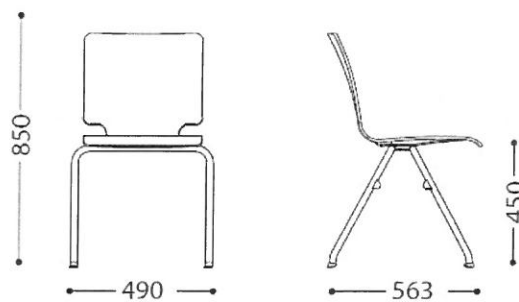

Cena jednostkowa netto	Stawka podatku VAT	Ilość	Wartość brutto (N)	Nazwa handlowa wyrobu / nr katalogowy (symbol produktu)	Nazwa Producenta
..... zł	..... %	16 szt.	..... zł	.....	.....

## 16. Krzesło socjalne typu Cortessa

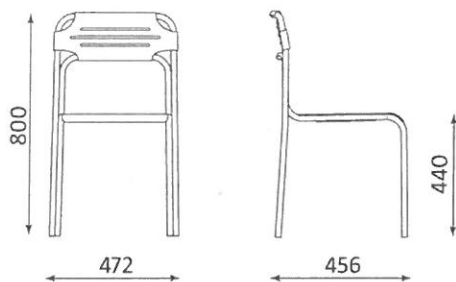

Cena jednostkowa netto	Stawka podatku VAT	Ilość	Wartość brutto (0)	Nazwa handlowa wyrobu / nr katalogowy (symbol produktu)	Nazwa Producenta
..... zł	..... %	6 szt.	..... zł	.....	.....



OPIS PRZEDMIOTU ZAMÓWIENIA  
(Specyfikacja techniczna)

**1. Biurko prostokątne – ramowe (140 x 70 cm)**

Kolor okleiny: **Pfleiderer R37010 Wiąz - Ovid Cynamon** lub równoważny

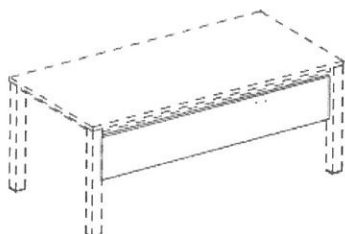

(rysunek poglądowy)

Biurko o wymiarach **140 x 70 cm** i wysokości **72 cm**

(UWAGA: Zamawiający przewiduje **odstępstwa wymiarowe** jedynie tych elementów, które zostały wyraźnie wskazane w opisie)

Blat biurka wykonany z płyty wiórowej o klasie higieniczności E1 i grubości 25 mm, obustronnie laminowany, oklejony obrzeżem ABS o grubości 2 mm. Obrzeże biurka w kolorze blatu. Stelaż biurka metalowy, malowany proszkowo w kolorze RAL 9006. Nogi kwadratowe o wymiarach 50x50 mm (+/- 3 mm) lub okrągłe o średnicy 70 mm (+/- 5 mm) ze stopkami umożliwiającymi poziomowanie biurka w zakresie +15 mm. Rama stelaża o przekroju 40x20 mm (+/- 3 mm) mocowana do blatu na całym jego obrysie w odległości od 1 do 3 cm od krawędzi blatu. Nogi montowane do ramy za pomocą odlewanych, metalowych łączników umożliwiających demontaż oraz ponowny montaż biurka.

Biurko wyposażone w dwie przelotki na kable po obu stronach blatu oraz kanał kablowy na przewody zainstalowany pomiędzy przelotkami i zamontowany od spodniej strony blatu w odległości 18 cm (+/- 1 cm) od krawędzi blatu.

Rozmieszczenie przelotek na kable przedstawia poniższy rysunek:

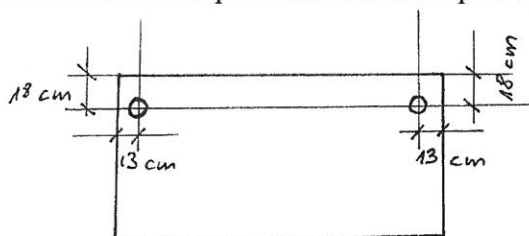

Rozmieszczenie prowadzenia kanału kablowego przedstawia niżej przedstawiony rysunek:

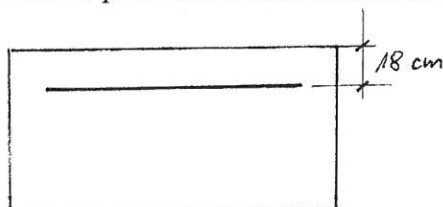

## 2. Blenda - poprzeczny element biurka z płyty wiórowej (120 x 35 cm)

Kolor okleiny: **Pfleiderer R37010 Wiąz - Ovid Cynamon** lub równoważny

Blenda wykonana z płyty wiórowej obustronnie laminowanej o klasie higieniczności E1 i grubości 18 mm. Blenda oklejona obrzeżem ABS o grubości 1 mm w kolorze blendy. Blenda o wymiarach szer. **120 cm x wys. 35 cm** (+/- 3 cm) montowana na spodniej stronie blatu biurka za pomocą kątowników metalowych w odległości **15 cm** (+/- bez tolerancji) od krawędzi blatu.

## 3. Biurko prostokątne – ramowe (160 x 80 cm)

Kolor okleiny: **Pfleiderer R37010 Wiąz - Ovid Cynamon** lub równoważny

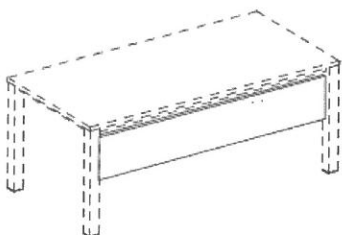

(rysunek poglądowy)

Biurko o wymiarach **160 x 80 cm** i wysokości **72 cm**

(UWAGA: Zamawiający przewiduje **odstępstwa wymiarowe** jedynie tych elementów, które zostały wyraźnie wskazane w opisie)

Blat biurka wykonany z płyty wiórowej o klasie higieniczności E1 i grubości 25 mm, obustronnie laminowany, oklejony obrzeżem ABS o grubości 2 mm. Obrzeże biurka w kolorze blatu. Stelaż biurka metalowy, malowany proszkowo w kolorze RAL 9006. Nogi kwadratowe o wymiarach 50x50 mm (+/- 3 mm) lub okrągłe o średnicy 70 mm (+/- 5 mm) ze stopkami umożliwiającymi poziomowanie biurka w zakresie +15 mm. Rama stelaża o przekroju 40x20 mm (+/- 3 mm) mocowana do blatu na całym jego obrysie w odległości od 1 do 3 cm od krawędzi blatu. Nogi montowane do ramy za pomocą odlewanych, metalowych łączników umożliwiających demontaż oraz ponowny montaż biurka. Biurko wyposażone w dwie przelotki na kable po obu stronach blatu oraz w kanał kablowy na przewody zainstalowany pomiędzy przelotkami i zamontowany od spodniej strony blatu w odległości 18 cm (+/- 1 cm) od krawędzi blatu.

Rozmieszczenie przelotek na kable przedstawia poniższy rysunek:

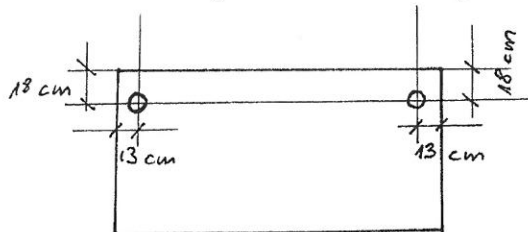

Rozmieszczenie prowadzenia kanału kablowego przedstawia niżej przedstawiony rysunek:

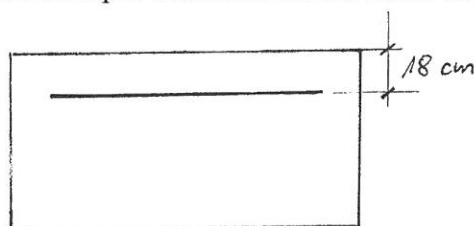

#### 4. Blenda - poprzeczny element biurka z płyty wiórowej (140 x 35 cm)

Kolor okleiny: **Pfleiderer R37010 Wiąz - Ovid Cynamon** lub równoważny

Blenda wykonana z płyty wiórowej obustronnie laminowanej o klasie higieniczności E1 i grubości 18 mm. Blenda oklejona obrzeżem ABS o grubości 1 mm w kolorze blendy. Blenda o wymiarach szer. **140 cm** x wys. **35 cm** (+/- 3 cm) montowana na spodniej stronie blatu biurka za pomocą kątowników metalowych w odległości **15 cm** (+/- bez tolerancji) od krawędzi blatu.

#### 5. Przystawka do biurka (60 x 80 cm)

Kolor okleiny: **Pfleiderer R37010 Wiąz - Ovid Cynamon** lub równoważny



(rysunek poglądowy)

Blat przystawki wykonany z płyty wiórowej o klasie higieniczności E1 i grubości 25 mm, obustronnie laminowany, oklejony obrzeżem ABS o grubości 2 mm. Obrzeże przystawki w kolorze blatu. Przystawka do biurka oparta o dwie nogi kwadratowe o wymiarach 50x50 mm (+/- 3 mm) lub okrągłe o średnicy 70 mm (+/- 5 mm) ze stopkami umożliwiającymi poziomowanie biurka w zakresie +15 mm. Nogi malowane proszkowo w kolorze RAL 9006. Łączenie przystawki z biurkiem za pomocą metalowych łączników.

Wymiary przystawki:

- długość **80 cm**,
- szerokość **60 cm**

## 6. Kontener biurkowy

Kolor okleiny: **Pfleiderer R37010 Wiąz - Ovid Cynamon lub równoważny**



(rysunek poglądowy)

Kontener biurkowy o wymiarach: **szer. 43 cm x gł. 48 cm x wys. 60 cm**

(UWAGA: Zamawiający przewiduje **odstępstwa wymiarowe** jedynie tych elementów, które zostały wyraźnie wskazane w opisie)

Kontener klejony, wykonany z płyty wiórowej o klasie higieniczności E1, obustronnie laminowanej, na wszystkich widocznych krawędziach oklejony obrzeżem ABS o grubości 2 mm. Obrzeże kontenera w kolorze płyt kontenera. Korpus kontenera, ściana tylna, fronty szuflad oraz wieniec dolny wykonany z płyty o grubości 18 mm. Ściana tylna kontenera wpuszczana w wyfrezowane boki kontenera. Wieniec górny wykonany z płyty o grubości 25 mm musi nachodzić na szuflady i licować się z ich frontami. Wieniec dolny kontenera zasłonięty frontem szuflady. Kontener z trzema szufladami w tym jedna z szuflad wyposażona w piórnik z tworzywa sztucznego. UWAGA: Zamawiający dopuszcza, by piórnik wykonany był w formie dodatkowej – czwartej szuflady. Szuflady montowane na prowadnicach rolkowych lub kulkowych. Prowadnice metalowe.

Każdy z frontów szuflad wyposażony w mocowany na dwóch śrubach uchwyt metalowy o rozstawie **min. 12 cm**.

Kontener wyposażony w zamek centralny z dwoma kluczykami. Zamek centralny montowany w górnej szufladzie. Zastosowany zamek musi umożliwiać wysunięcie w tej samej chwili tylko jednej szuflady.

Kontener na czterech kółkach o średnicy max. 50 mm. Przynajmniej dwa kółka muszą być wyposażone w hamulec.

## 7. Szafa aktowa (189,5 x 80 x 44,5 cm)

Kolor okleiny: **Pfleiderer R37010 Wiąz - Ovid Cynamon** lub równoważny

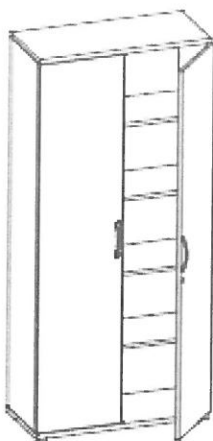

(rysunek poglądowy)

Szafa aktowa o wymiarach: **wys. 189,5 x szer. 80 cm x gł. 44,5 cm**

(UWAGA: Zamawiający przewiduje **odstępstwa wymiarowe** jedynie tych elementów, które zostały wyraźnie wskazane w opisie)

Szafa aktowa wykonana z płyty wiórowej o klasie higieniczności E1, obustronnie laminowanej, na wszystkich widocznych krawędziach oklejona obrzeżem ABS o grubości 2 mm. Obrzeża w kolorze płyt szafy. Korpus szafy, drzwi frontowe oraz wieniec dolny wykonany z płyty o grubości 18 mm. Ściana tylna szafy wykonana z płyty wiórowej o grubości 8-18 mm lub płyty Hdf. Ściana tylna szafy wpuszczana w wyfrezowane boki szafy. Zamawiający nie dopuszcza tylnej ściany nakładanej od zewnętrznej strony korpusu. Wieniec górny wykonany z płyty o grubości 25 mm. Korpus szafy oraz wieńce łączone ze sobą za pomocą połączeń skrętnych umożliwiających wymianę poszczególnych elementów szafy.

Szafa wyposażona w 4 półki (5 przestrzeni na segregatory). Półki wykonane z płyty wiórowej o klasie higieniczności E1 i grubości 18 mm, obustronnie laminowane z widoczną krawędzią oklejoną obrzeżem ABS w kolorze płyt szafy.

Półki montowane w korpusie w systemie zapobiegającym możliwości wypadnięcia lub wyszarpięcia półki z możliwością regulacji montażu każdej półki przynajmniej w trzech pozycjach. Głębokość półki min. 350 mm.

Szafa wyposażona w 4 zawiasy na jedno skrzydło drzwiowe o kącie rozwarcia do 110°. Jedno skrzydło drzwiowe wyposażone w listwę przemykową. Zamykanie drzwi szafy z zastosowaniem zamka baskwilowego, min. dwupunktowego przynajmniej z dwoma kluczami. Drzwi szafy wyposażone w mocowany na dwóch śrubach uchwyt metalowy o rozstawie **min. 12 cm**. Należy zastosować uchwyty tego samego rodzaju co w kontenerkach biurowych, nadstawkach, szafkach niskich oraz szafie ubraniowej (poz. 6; 8; 9 i 10 niniejszej *Specyfikacji technicznej*). Szafa na cokole o wysokości 55 mm. Szafa na regulowanych stopkach z możliwością regulacji poziomu od wewnątrz szafy bez potrzeby jej odsuwania lub podnoszenia w zakresie minimum + 15 mm.

## 8. Nadstawka szafy aktowej (74 x 80 x 44,5 cm)

Kolor okleiny: **Pfleiderer R37010 Wiąz - Ovid Cynamon** lub równoważny

Nadstawka szafy aktowej o wymiarach: **wys. 74 x szer. 80 cm x gł. 44,5 cm**

(UWAGA: za nadstawkę tożsamą z przedmiotem zamówienia Zamawiający uważał będzie nadstawkę o wymiarach podanych powyżej z tolerancją +/- 3 cm)

Nadstawka szafa aktowej wykonana z płyty wiórowej o klasie higieniczności E1, obustronnie laminowana, na wszystkich widocznych krawędziach oklejona obrzeżem ABS o grubości 2 mm. Obrzeża w kolorze płyt szafy. Korpus nadstawki, drzwi frontowe oraz wieniec dolny wykonany z płyty o grubości 18 mm. Ściana tylna nadstawki wykonana z płyty wiórowej o grubości 8-18 mm lub płyty Hdf. Ściana tylna nadstawki wpuszczana w wyfrezowane boki korpusu nadstawki. Zamawiający nie dopuszcza tylnej ściany nakładanej od zewnętrznej strony korpusu. Wieniec górny wykonany z płyty o grubości 25 mm. Korpus nadstawki oraz wieńce łączone ze sobą za pomocą połączeń skrętnych umożliwiających wymianę poszczególnych elementów nadstawki.

Nadstawka wyposażona w 1 półkę (2 przestrzenie na segregatory). Półka wykonana z płyty wiórowej o klasie higieniczności E1 i grubości 18 mm, obustronnie laminowana z widoczną krawędzią oklejoną obrzeżem ABS w kolorze płyt nadstawki.

Półka montowana w korpusie w systemie zapobiegającym możliwości wypadnięcia lub wyszarpięcia półki z możliwością regulacji montażu przynajmniej w trzech pozycjach. Głębokość półki min. 350 mm.

Nadstawka wyposażona w 2 zawiasy na jedno skrzydło drzwiowe o kącie rozwarcia do 110°. Jedno skrzydło drzwiowe wyposażone w listwę przymkową.

Zamykanie drzwi nadstawki z zastosowaniem zamka z dwoma kluczami. Drzwi nadstawki wyposażone w mocowany na dwóch śrubach uchwyt metalowy o rozstawie **min. 12 cm**. Należy zastosować uchwyty tego samego rodzaju co w kontenerkach biurkowych, szafach aktowych, szafkach niskich oraz szafie ubraniowej (poz. 6; 7; 9 i 10 niniejszej *Specyfikacji technicznej*).

## 9. Szafa ubraniowa (189,5 x 80 x 44,5 cm)

Kolor okleiny: **Pfleiderer R37010 Wiąz - Ovid Cynamon** lub równoważny

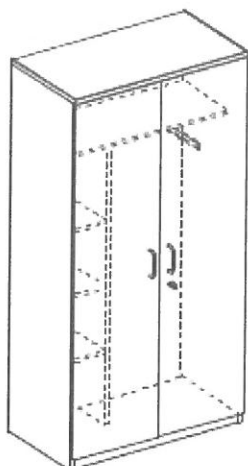

(rysunek poglądowy)

Szafa ubraniowa o wymiarach: **wys. 188 x szer. 80 cm x gł. 44 cm**

(UWAGA: Zamawiający przewiduje **odstępstwa wymiarowe** jedynie tych elementów, które zostały wyraźnie wskazane w opisie)

Szafa ubraniowa wykonana z płyty wiórowej o klasie higieniczności E1, obustronnie laminowanej, na wszystkich widocznych krawędziach oklejona obrzeżem ABS o grubości 2 mm. Obrzeża w kolorze płyt szafy. Korpus szafy, drzwi frontowe oraz wieniec dolny wykonany z płyty o grubości 18 mm. Ściana tylna szafy wykonana z płyty wiórowej o grubości 8-18 mm lub płyty Hdf. Ściana tylna szafy wpuszczana w wyfrezowane boki szafy. Zamawiający nie dopuszcza tylnej ściany nakładanej od zewnętrznej strony korpusu. Wieniec górny wykonany z płyty o grubości 25 mm. Korpus szafy oraz wieńce łączone ze sobą za pomocą połączeń skrętnych umożliwiających wymianę poszczególnych elementów szafy.

Szafa wyposażona w 1 półkę konstrukcyjną wykonaną z płyty wiórowej o klasie higieniczności E1 i grubości 18 mm, obustronnie laminowaną, z widoczną krawędzią oklejoną obrzeżem ABS w kolorze płyt szafy.

Półka montowana w korpusie w systemie zapobiegającym możliwości wypadnięcia lub wyszarpięcia półki. Głębokość półki min. 350 mm.

Wewnątrz korpusu szafy – do wysokości półki konstrukcyjnej płyta pionowa dzieląca szafę w pionie na dwie części. Jedna część o szerokości 565 mm (+/- 5 mm) przeznaczona na garderobę i wyposażona w wysuwny drążek mocowany poprzecznie do półki konstrukcyjnej. Druga część przeznaczona na akta, wyposażona w min. 3 półki z możliwością regulacji montażu przynajmniej w trzech pozycjach. Głębokość półek min. 350 mm.

Szafa wyposażona w 4 zawiasy na jedno skrzydło drzwiowe o kącie rozwarcia do 110°. Jedno skrzydło drzwiowe wyposażone w listwę przemykową. Zamykanie drzwi szafy z zastosowaniem zamka baskwilowego, min. dwupunktowego przynajmniej z dwoma kluczami. Drzwi szafy wyposażone w mocowany na dwóch śrubach uchwyt metalowy

o rozstawie **min. 12 cm**. Należy zastosować uchwyty tego samego rodzaju co w kontenerkach biurkowych, szafach aktowych, nadstawkach oraz szafkach niskich (poz. 6; 7; 8 i 10 niniejszej *Specyfikacji technicznej*).

Szafa na cokole o wysokości 55 mm. Szafa na regulowanych stopkach z możliwością regulacji poziomu od wewnątrz szafy bez potrzeby jej odsuwania lub podnoszenia w zakresie minimum + 15 mm.

#### 10. Szafa niska (82,5 x 80 x 44,5 cm)

Kolor okleiny: **Pfleiderer R37010 Wiąz - Ovid Cynamon lub równoważny**

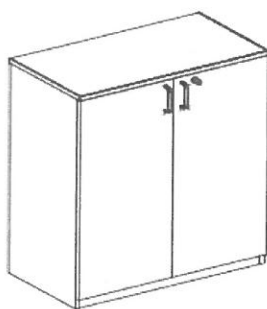

(rysunek poglądowy)

Szafa o wymiarach: **wys. 82,5 x szer. 80 cm x gł. 44,5 cm**

(UWAGA: Zamawiający przewiduje **odstępstwa wymiarowe** jedynie tych elementów, które zostały wyraźnie wskazane w opisie)

Szafa wykonana z płyty wiórowej o klasie higieniczności E1, obustronnie laminowana, na wszystkich widocznych krawędziach oklejona obrzeżem ABS o grubości 2 mm. Obrzeża w kolorze płyt szafy. Korpus szafy, drzwi frontowe oraz wieniec dolny wykonany z płyty o grubości 18 mm. Ściana tylna szafy wykonana z płyty wiórowej o grubości 8-18 mm lub płyty Hdf. Ściana tylna szafy wpuszczana w wyfrezowane boki korpusu szafy. Zamawiający nie dopuszcza tylnej ściany nakładanej od zewnętrznej strony korpusu. Wieniec górny wykonany z płyty o grubości 25 mm. Korpus szafy oraz wieńce łączone ze sobą za pomocą połączeń skrętnych umożliwiających wymianę poszczególnych elementów szafy.

Szafa wyposażona w 1 półkę (2 przestrzenie na segregatory). Półka wykonana z płyty wiórowej o klasie higieniczności E1 i grubości 18 mm, obustronnie laminowana z widoczną krawędzią oklejoną obrzeżem ABS w kolorze płyt szafy.

Półka montowana w korpusie w systemie zapobiegającym możliwości wypadnięcia lub wyszarpięcia półki z możliwością regulacji montażu przynajmniej w trzech pozycjach. Głębokość półki min. 350 mm.

Szafa wyposażona w 2 zawiasy na jedno skrzydło drzwiowe o kącie rozwarcia do 110°. Jedno skrzydło drzwiowe wyposażone w listwę przemykową. Zamykanie drzwi szafy z zastosowaniem zamka baskwilowego, min. dwupunktowego przynajmniej z dwoma kluczami. Drzwi szafy wyposażone w mocowany na dwóch śrubach uchwyt metalowy o rozstawie **min. 12 cm**. Należy zastosować uchwyty tego samego rodzaju



co w kontenerkach biurkowych, szafach aktowych, nadstawkach oraz szafie ubraniowej (poz. 6; 7; 8 i 9 niniejszej *Specyfikacji technicznej*). Szafa na cokole o wysokości 55 mm. Szafa na regulowanych stopkach z możliwością regulacji poziomu od wewnątrz szafy bez potrzeby jej odsuwania lub podnoszenia w zakresie minimum + 15 mm.

## 11. Regał aktowy (189,5 x 80 x 44,5 cm)

Kolor okleiny: **Pfleiderer R37010 Wiąz - Ovid Cynamon** lub równoważny

Regał aktowy o wymiarach: **wys. 189,5 x szer. 80 cm x gł. 44,5 cm**

(UWAGA: Zamawiający przewiduje **odstępstwa wymiarowe** jedynie tych elementów, które zostały wyraźnie wskazane w opisie)

Regał aktowy wykonany z płyty wiórowej o klasie higieniczności E1, obustronnie laminowanej, na wszystkich widocznych krawędziach oklejona obrzeżem ABS o grubości 2 mm. Obrzeża w kolorze płyt regału. Korpus regału oraz wieniec dolny wykonany z płyty o grubości 18 mm. Ściana tylna regału wykonana z płyty wiórowej o grubości 8-18 mm lub płyty Hdf. Ściana tylna regału wpuszczana w wyfrezowane boki szafy. Zamawiający nie dopuszcza tylnej ściany nakładanej od zewnętrznej strony korpusu. Wieniec górny wykonany z płyty o grubości 25 mm. Korpus szafy oraz wieńce łączone ze sobą za pomocą połączeń skrętnych umożliwiających wymianę poszczególnych elementów regału.

Regał wyposażony w 4 półki (5 przestrzeni na segregatory). Półki wykonane z płyty wiórowej o klasie higieniczności E1 i grubości 18 mm, obustronnie laminowane z widoczną krawędzią oklejoną obrzeżem ABS w kolorze płyt regału.

Półki montowane w korpusie w systemie zapobiegającym możliwości wypadnięcia lub wyszarpięcia półki z możliwością regulacji montażu każdej półki przynajmniej w trzech pozycjach. Głębokość półki min. 350 mm.

Regał na cokole o wysokości 55 mm. Regał na regulowanych stopkach z możliwością regulacji poziomu od wewnątrz szafy bez potrzeby jej odsuwania lub podnoszenia w zakresie minimum + 15 mm.

## 12. Stół ramowy (80 x 80 cm)

Kolor okleiny: **Pfleiderer R37010 Wiąz - Ovid Cynamon** lub równoważny



(rysunek poglądowy)

Stół o wymiarach **80 x 80 cm i wysokości 72 cm**

(UWAGA: Zamawiający przewiduje **odstępstwa wymiarowe** jedynie tych elementów, które zostały wyraźnie wskazane w opisie)

Blat stołu wykonany z płyty wiórowej o klasie higieniczności E1 i grubości 25 mm, obustronnie laminowany, oklejony obrzeżem ABS o grubości 2 mm. Obrzeże biurka w kolorze blatu. Stelaż stołu metalowy, malowany proszkowo w kolorze RAL 9006. Nogi kwadratowe o wymiarach 50x50 mm (+/- 3 mm) lub okrągłe o średnicy 70 mm (+/- 5 mm) ze stopkami umożliwiającymi poziomowanie stołu w zakresie +15 mm. Rama stelaża o przekroju 40x20 mm (+/- 3 mm) mocowana do blatu na całym jego obrysie w odległości od 1 do 3 cm od krawędzi blatu. Nogi montowane do ramy za pomocą metalowych łączników umożliwiającymi demontaż oraz ponowny montaż stołu.

## 13. Stół ramowy (80 x 60 cm)

Kolor okleiny: **Pfleiderer R37010 Wiąz - Ovid Cynamon** lub równoważny



(rysunek poglądowy)

Stół o wymiarach **80 x 60 cm i wysokości 72 cm**

(UWAGA: Zamawiający przewiduje **odstępstwa wymiarowe** jedynie tych elementów, które zostały wyraźnie wskazane w opisie)

Blat stołu wykonany z płyty wiórowej o klasie higieniczności E1 i grubości 25 mm, obustronnie laminowany, oklejony obrzeżem ABS o grubości 2 mm. Obrzeże biurka w kolorze blatu. Stelaż stołu metalowy, malowany proszkowo w kolorze RAL 9006. Nogi kwadratowe o wymiarach 50x50 mm (+/- 3 mm) lub okrągłe o średnicy 70 mm (+/- 5 mm)

ze stopkami umożliwiającymi poziomowanie stołu w zakresie +15 mm. Rama stelaża o przekroju 40x20 mm (+/- 3 mm) mocowana do blatu na całym jego obrysie w odległości od 1 do 3 cm od krawędzi blatu. Nogi montowane do ramy za pomocą metalowych łączników umożliwiających demontaż oraz ponowny montaż stołu.

#### 14. Krzesło obrotowe typu Master 121

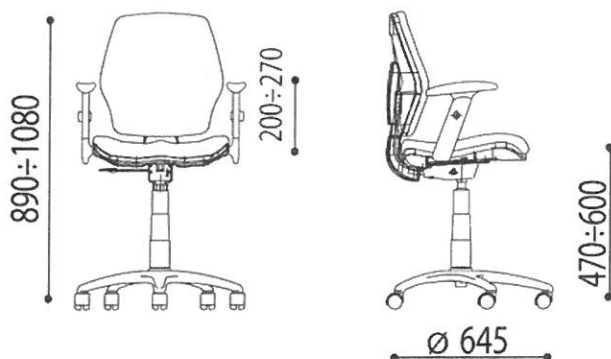

#### Wymiary:

- a. szerokość oparcia w najszerszym miejscu: 465 mm,
- b. szerokość siedziska: 500 mm,
- c. średnica podstawy: Ø 655 mm
- d. wysokość podłokietników od poziomu siedziska: 200 mm,
- e. regulacja wysokości podłokietników: +70 mm
- f. szerokość nakładki podłokietnika: 240 mm,
- g. regulacja wysokości siedziska w zakresie: 470 mm - 600 mm
- h. głębokość siedziska: 430 mm

(UWAGA: za krzesło tożsame z przedmiotem zamówienia Zamawiający uważał będzie krzesło o wymiarach podanych powyżej z tolerancją +/- 5% tych wymiarów)

Krzesło obrotowe z oparciem i siedziskiem tapicerowanym tkaniną w **kolorze**: (Wykonawca, który złoży najkorzystniejszą ofertę, przed podpisaniem umowy przedłoży Zamawiającemu próbki tkanin obejmujące min. 10 kolorów, na podstawie których Zamawiający dokona wyboru koloru tkaniny). Spodnia strona siedziska oraz tylna strona oparcia z poliuretanową nakładką w kolorze czarnym. Łącznik oparcia z siedziskiem oraz pięcioramienna podstawa krzesła w kolorze czarnym. Szkielet siedziska i oparcia wykonany z formatki drewnianej z wylewaną pianką tapicerską. Regulowane podłokietniki z poliuretanowymi nakładkami w kolorze czarnym. Krzesło wyposażone w regulację siły odchylania oparcia oraz w mechanizm synchroniczny pozwalający na jednoczesne odchylanie siedziska i oparcia. Funkcja odchylania oparcia z możliwością blokowania w min. 4 pozycjach. Krzesło wyposażone w regulację ustawienia wysokości oparcia. Kółka krzesła przystosowane do miękkich nawierzchni (wykładzina).

## 15. Krzesło konferencyjne typu AXO 101x

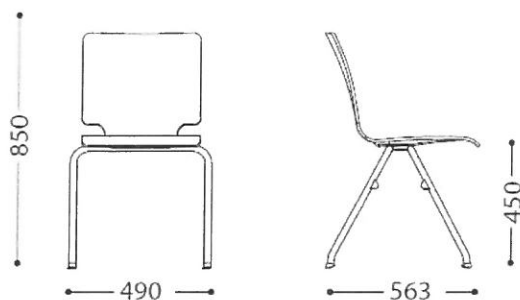

### Wymiary:

- |                                 |          |
|---------------------------------|----------|
| a. szerokość siedziska:         | 410 mm., |
| b. szerokości oparcia:          | 410 mm., |
| c. wysokość siedziska:          | 450 mm., |
| d. całkowita wysokość krzesła:  | 850 mm., |
| e. głębokość siedziska:         | 420 mm., |
| f. całkowita szerokość krzesła: | 490 mm., |
| g. całkowita głębokość krzesła: | 563 mm.  |

(UWAGA: za krzesło tożsame z przedmiotem zamówienia Zamawiający uważał będzie krzesło o wymiarach podanych powyżej z tolerancją +/- 5% tych wymiarów)

Krzesło konferencyjne bez podłokietników na ramie wykonanej z rury fi. 20 mm, malowanej proszkowo na kolor aluminium. Pary nóg: przednich i tylnych krzesła wykonane z jednego elementu rury oddzielnie dla każdej pary. Nogi wyposażone w stopki z tworzywa przeznaczonego do powierzchni miękkich (wykładzina).

Siedzisko i oparcie krzesła wykonane z jednego elementu ze sklejki gięto-klejonej o grubości min. 10 mm. **Kolor sklejki:** (Wykonawca, który złoży najkorzystniejszą ofertę, przed podpisaniem umowy przedłoży Zamawiającemu próbki kolorystyki sklejki obejmujące min. 10 kolorów, na podstawie których Zamawiający dokona wyboru koloru sklejki).

Siedzisko z tapicerowaną poduszką z wypełnieniem z pianki tapicerskiej.

**Kolor tkaniny poduszki siedziska:** (Wykonawca, który złoży najkorzystniejszą ofertę, przed podpisaniem umowy przedłoży Zamawiającemu próbki tkanin obejmujące min. 10 kolorów, na podstawie których Zamawiający dokona wyboru koloru tkaniny).

## 16. Krzesło socjalne typu Contessa

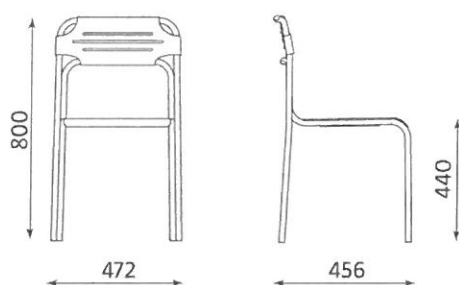

### Wymiary:

- wysokość siedziska: 440 mm
- szerokość siedziska: 400 mm
- całkowita wysokość: 800 mm
- głębokość siedziska: 430 mm

(UWAGA: za krzesło tożsame z przedmiotem zamówienia Zamawiający uważał będzie krzesło o wymiarach podanych powyżej z tolerancją +/- 5% **tych wymiarów**)

Metalowa rama krzesła pokryta chromowaną powłoką galwaniczną. Siedzisko i oparcie krzesła wykonane z tworzywa sztucznego w **kolorze:** *(Wykonawca, który złoży najkorzystniejszą ofertę, przed podpisaniem umowy przedłoży Zamawiającemu próbki kolorystyki krzesel na podstawie których Zamawiający dokona wyboru koloru siedziska i oparcia).*

**WYKAZ DOSTAW**  
Zgodnie z pkt 7.4 IWZ

Lp.	Przedmiot dostawy	Wartość	Odbiorca	Data wykonania dostawy
1				
2				
3				

.....  
Miejscowość, data.....  
podpisy upoważnionych przedstawicieli Wykonawcy

Z zastrzeżeniem określonym w pkt. 7 IWZ, Zamawiający będzie brał pod uwagę tylko dostawy poparte załączonymi dokumentami potwierdzającymi należycie wykonanie dostawy.



